

# VOLVO RADLADER L70C



- **Motorleistung, SAE J1349:**  
**Brutto 96 kW (130 PS)**  
**Netto 90 kW (122 PS)**
  - **Einsatzgewicht:** 10,5–11,8 t
  - **Schaufelinhalt:** 1,6–5,0 m<sup>3</sup>
  - **Volvo-Hochleistungs-Niederemissionsmotor** mit hohem Drehmoment bei niedrigen Drehzahlen und geringem Schadstoffausstoß. Der Motor erfüllt bereits jetzt die bis zum Jahr 2002 zu erwartenden, verschärften Emissionsanforderungen.
  - **APS II-Volvo Schaltautomatik** der neuen Generation mit Leistungswahlschalter zur einsatzspezifischen Abstimmung der Schaltzeitpunkte
  - Volvo-Lastschaltgetriebe
  - Geschlossene, innenliegende, nasse Bremsen
  - **TP-Hubgerüst**
    - Große Reißkraft im gesamten Hubbereich
    - Vorbildliche Parallelführung
  - **Care Cab**  
Überdruckkabine mit hohem Komfort und großer Sicherheit
  - **Superschallgedämpfte Kabine**
  - **Contronic**-Überwachungssystem
  - **Load-Sensing**-Arbeits- und Lenkhydraulik
  - Vorgesteuerte Arbeitshydraulik
- Optionen**
- Hydraulischer Schnellwechsler
  - BSS-Hubgerüstdämpfung
  - HD-Gerätehydraulik für spezielle Anbaugeräte

**VOLVO**



## SERVICE

Das Contronic-Überwachungssystem liefert Informationen über den Zustand der Maschine, erinnert an Wartungszeitpunkte und minimiert die Zeit für die Fehlersuche.

**Leicht zugängliche Wartungspunkte:** Große, leicht zu öffnende Serviceklappen mit Gasfederstützen. Ausschwenkbare Kühlerhaube und Kühler.

Kraftstofftank .....	190 l
Kühlanlage .....	40 l
Hydrauliköltank .....	65 l
Lastschaltgetriebe .....	17 l
Motor .....	16 l
Vorderachse/Hinterachse .....	24/24 l



## MOTOR

Der Niederemissionsmotor leistet ein hohes Drehmoment und zeichnet sich auch im unteren Drehzahlbereich durch sehr gute Elastizität aus. Niedrige Maximaldrehzahl trägt zu Kraftstoffersparnis, geringer Geräuschentwicklung, weniger Verschleiß und längerer Lebensdauer bei.

**Motor:** 6-Zylinder-4-Takt-Reihendieselmotor mit Direkteinspritzung, Turbolader mit Ladeluftkühlung und nassen, austauschbaren Zylinderlaufbuchsen.

**Luftfiltereinheit:** Ansaugluftreinigung dreistufig ausgelegt.

Motor Volvo TD 63 KDE	
Schwungradleistung bei .....	2100 U/min
SAE J1349 brutto .....	96 kW (130 PS)
SAE J1349 netto .....	90 kW (122 PS)
Max. Drehmoment bei .....	1100 U/min
SAE J1349 brutto .....	615 Nm
SAE J1349 netto .....	610 Nm
Hubraum .....	5,48 l

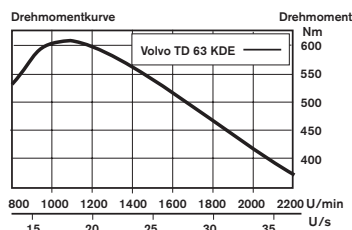

## ELEKTRISCHE ANLAGE

Das Contronic-Überwachungssystem bietet eine erweiterte Funktionskontrolle. Gesamte Bordelektrik durch Sicherungen geschützt. Werkseitig vorverlegte Leitungen zum Anschluß von Sonderausrüstung.

**Zentrale Warnanlage:** Zentrale Warnleuchte für die folgenden Funktionen: Motoröldruck, Motortemperatur (Summer), Getriebeöldruck, Getriebeöltemperatur, Bremsdruck, Feststellbremse (Summer), Hydraulikölstand.

Spannung .....	24 V
Batterien .....	2x12 V
Batteriekapazität .....	2x105 Ah
Generatorleistung .....	1680 W / 60A
Anlasserleistung .....	5,4 kW (7,3 PS)



## KRAFTÜBERTRAGUNG

Antriebsstrang und Arbeitshydraulik sind gut aufeinander abgestimmt. Bewährte und betriebssichere Konstruktion. Die gute Beschleunigung steigert die Produktivität.

**Drehmomentwandler:** einstufig

**Getriebe:** Volvo Lastschaltgetriebe mit Vorgelege und Einhand-Wählhebelbedienung. Rasches und ruckfreies Umschalten vorwärts/rückwärts.

**Schaltsystem:** Volvo Schaltautomatik (APS II) mit Leistungswahlschalter.

**Achsen:** Volvo Antriebsachsen mit schwimmend gelagerten Steckachsen und Planeten-Nabenvorgelegen. Achsgehäuse aus einem Gußteil. Starrachse vorne und Pendelachse hinten. 100 % schlüssige Differentialsperre auf Vorderachse.

Getriebe: .....	Volvo HT 90
Wandlungsgrad .....	2,85:1
Geschwindigkeiten	
vorwärts/rückwärts .....	Hoch      Niedrig
1 .....	7,0 km/h    1,9 km/h
2 .....	14,0 km/h   3,7 km/h
3 .....	26,0 km/h   7,3 km/h
4 .....	44,0 km/h   13,6 km/h
Bereifung .....	20.5 R25* L2
Vorder- und Hinterachse .....	Volvo / AWB 15
Pendelung .....	± 13°
Bodenfreiheit bei	
12° Pendelung .....	420 mm



## BREMSANLAGE

Das einfache, betriebssichere System mit wenig Bauteilen bietet hohe Verfügbarkeit und Sicherheit. Selbstnachstellende, nasse Bremsen mit Ölkühlung gewährleisten lange Wartungsabstände.

**Betriebsbremse:** Volvo-2-Kreis-Bremsanlage mit Stickstoffgeladenen Druckspeichern. Vollhydraulisch betätigte, nasse, innenliegende Bremsen mit Ölkühlung. Auskuppeln während des Bremsvorgangs kann mit Hilfe eines Schalters am Armaturenbrett vorgewählt werden.











**Feststellbremse:** Mechanisch betätigte Trommelbremse.

**Sicherheitsbremsystem:** Die Bremsleistung gemäß Sicherheitsanforderungen wird durch einen der Betriebsbremskreise oder die Feststellbremse gewährleistet.

**Standards:** Die Bremsanlage entspricht den Anforderungen nach ISO 3450, SAE J1473 und St VZO § 41.

Zahl der Scheiben/Rad .....	1
Zahl der Druckspeicher .....	3
Inhalt pro Speicher .....	0,5 l

# TECHNISCHE DATEN VOLVO L70C

	ERDBAU		UNIVERSALSCHAUFELN					HOCHKIPP	LEICHTGUT	
										
Bereifung 20.5 R25 L2	Zähne	Zähne	Zähne	Unterschraubmesser	Unterschraubmesser	Zähne	Zähne	Unterschraubmesser	Unterschraubmesser	Unterschraubmesser
Schaufelinhalt, gehäuft ISO/SAE m <sup>3</sup>	1,9	1,9	2,0	1,9	1,9	1,8	1,8	4,8	5,0	3,1
Schaufelinhalt, bei 110% Füllungsgrad m <sup>3</sup>	2,1	2,1	2,2	2,1	2,1	2,0	2,0	5,3	5,5	3,4
Kipplast, ohne Lenkeinschlag kg	8140	7640	7890	7840	7380	7980	7500	6990	7150	7210
35° Lenkeinschlag kg	7270	6820	7050	7000	6550	7130	6680	6160	6320	6400
voller Lenkeinschlag kg	7010	6560	6790	6750	6300	6870	6430	5900	6060	6150
Reißkraft kN	92,3	84,5	87,5	87,9	80,3	92,7	84,3	53,4	53,9	62,0
A mm	7000	7090	7060	6890	6980	7000	7090	7540	7550	7330
E mm	940	1030	1000	1000	1100	940	1030	1650	1650	1430
L mm	5080	5130	5120	5000	5110	5050	5110	5490	5560	5280
H*) Messerkante SAE mm	2920	2850	2870	2920	2860	2930	2850	2470	2490	2630
Zahnspitze/U-Messer mm	2800	2730	2750	2860	2800	2810	2730	2410	2430	2570
M*) Messerkante SAE mm	950	1010	980	950	1020	950	1020	1430	1470	1280
Zahnspitze/U-Messer mm	1080	1050	1130	970	1050	1080	1160	1460	1500	1330
N*) mm	1500	1530	1650	1550	1590	1630	1660	1690	1680	2550
V mm	2500	2500	2500	2500	2500	2500	2500	2650	2650	2650
a <sub>1</sub> Wendekreis-durchmesser mm	11380	11430	11420	11270	11320	11380	11410	11830	11810	11580
Einsatzgewicht kg	11120	11350	11010	11030	11280	10970	11220	11750	11650	11390

\*) bei 45° Auskippwinkel

mit Kontergewicht 1

## DIAGRAMM AUSWAHL PASSENDER SCHAUFELN

Bei der Schaufelwahl richtet man sich im allgemeinen nach dem üblichen Schüttgewicht und dem erreichbaren Füllungsgrad der Schaufel. Für das TP-Hubgerüst, mit dem sich ein hervorragender Rückkippwinkel ergibt, können Schaufeln mit besonders großer Schaufelöffnung eingesetzt werden. Dadurch ergibt sich ein tatsächlicher Füllungsgrad, der oft sogar höher ist als der Wert, den die ISO/SAE-Vermessung angibt. Die Tabelle zeigt den Füllungsgrad der Schaufeln bei unterschiedlichen Schüttgewichten und die entsprechenden Schaufelinhalt. **Beispiel: Sand und Kies. Füllungsgrad ~ 105%. Ergebnis: Die 1,8 m<sup>3</sup> Schaufel faßt 1,9 m<sup>3</sup>.** Zur Erzielung bester Stabilität ist die nachstehende Tabelle zu berücksichtigen.

Material	Füllungsgrad, %	ISO/SAE Schaufelinhalt, m <sup>3</sup>	Tatsächlicher Schaufelinhalt, m <sup>3</sup>
Mutterboden/ Ton	~ 110	1,8	~ 2,0
		1,9	~ 2,1
		2,0	~ 2,2
Sand/Kies	~ 105	1,8	~ 1,9
		1,9	~ 2,0
		2,0	~ 2,1
Mischgut	~ 100	1,6	~ 1,6
		1,8	~ 1,8
		1,9	~ 1,9
Fels	≤ 100	1,6	~ 1,6

Die Größe der Felsschaufeln wurde im Hinblick auf beste Eindringfähigkeit und Schaufelfüllung – unabhängig von Schüttgewicht – gewählt.

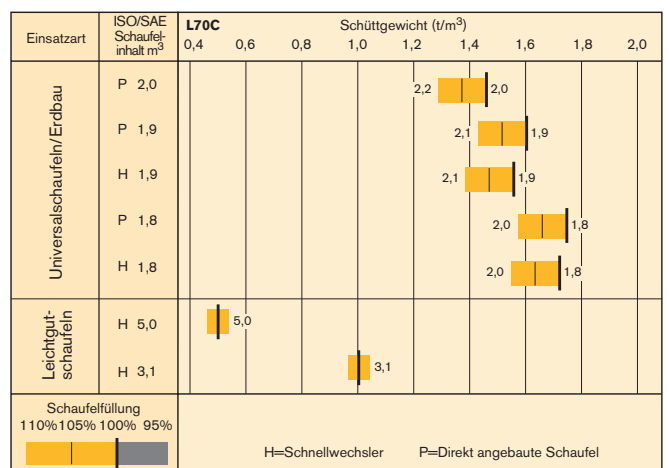

## ERGÄNZENDE ANGABEN

		17.5 R25 L2	Mit Kontergewicht 2	Ohne Kontergewicht 1
Breite über Reifen	mm	-90	-	-
Bodenfreiheit	mm	-60	-	-
Kipplast, voller Lenkeinschlag	kg	-330	+360	-190
Einsatzgewicht	kg	-190	+570	-330

**Kontergewicht 1** kann bei allen Arbeiten mit den Universal- und Leichtgutschaufeln benutzt werden.

**Kontergewicht 2** oder die Kombination aus Kontergewichten 1+2 darf nur in extremen Fällen zur Stabilisierung der Maschine beim Holz- und Materialumschlag mit Greifern auf festem, ebenen Boden vorgesehen werden.

**Kontergewicht 2** ersetzt die Flüssigkeitsfüllung der Reifen, darf aber keinesfalls im Zusammenhang mit Reifen benutzt werden, die mit Ketten versehen sind. Kontergewicht 2 darf nicht mit 17.5-25 Reifen kombiniert werden.

## TECHNISCHE DATEN & MASSANGABEN

Die Daten und Maßangaben entsprechen in zutreffenden Teilen ISO 7131, SAE J732, ISO 7548, SAE J742, ISO 5998, SAE J818, ISO 8313.

Bereifung: 20.5R25 L2	
B	5 700 mm
C	2 840 mm
D	450 mm
F	3 180 mm
G	2 135 mm
J	3 610 mm
K	3 860 mm
O	56°
P	45°
R	44°
R <sub>1</sub> *	48°
S	78°
T	30 mm
U	450 mm
X	1 860 mm
Y	2 390 mm
Z	3 150 mm
a <sub>2</sub>	5 100 mm
a <sub>3</sub>	2 710 mm
a <sub>4</sub>	±40°

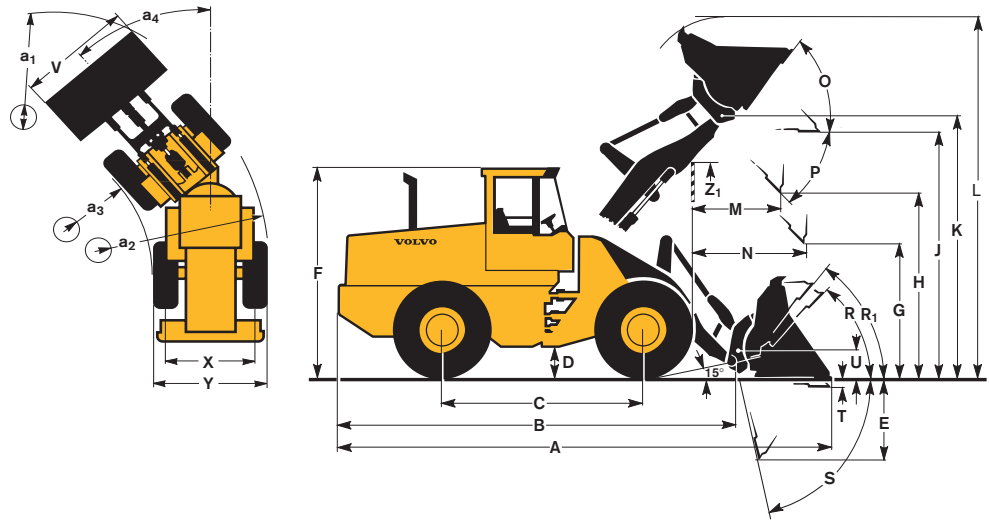

## HOLZGREIFER NR. 92019

A	1,3 m <sup>2</sup>
B	3 420 mm
C	1 480 mm
D	2 940 mm
E	1 180 mm
F	1 540 mm
G	2 350 mm
H	4 340 mm
I	5 870 mm
J	2 060 mm
K	2 230 mm
L	1 700 mm
M	7 460 mm

Bereifung: 20.5 R25 L2 (mit Kontergewicht 1)  
 Einsatzgewicht 11 510  
 Nutzlast 3 450 kg

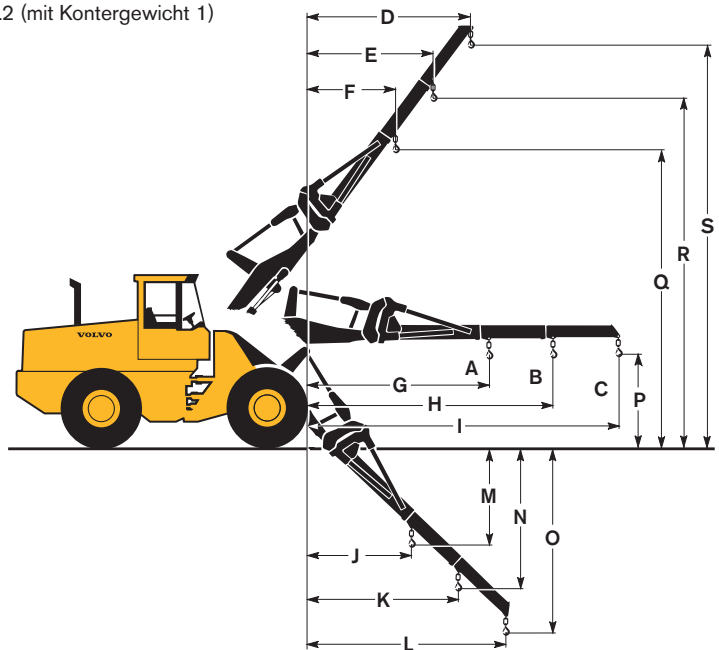

## STAPLERVORSATZ

A	810 mm
B	1 540 mm
C	-70 mm
D	1 830 mm
E	3 700 mm
F	680 mm

Bereifung: 20.5 R25 L2 (mit Kontergewicht 1)  
 Gabelzinken Best.-Nr. 97 789  
 Länge 1 225 mm  
 Gabelrahmen Best.-Nr. 91 177  
 Breite 1 500 mm  
 Zulässige Last\* 3 775 kg  
 Bei Schwerpunktabstand 600 mm  
 Einsatzgewicht 10 700 mm

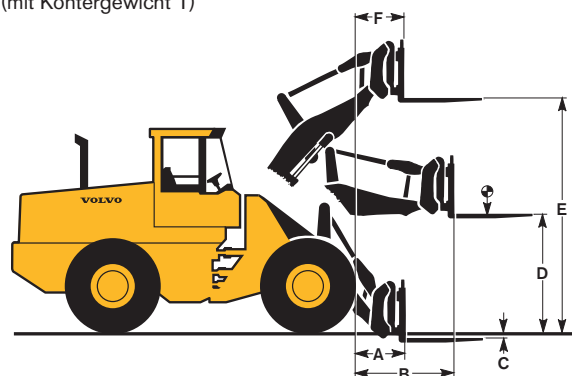



## LENKUNG

Die feinfühlig reagierende Lenkanlage ermöglicht kurze Arbeitstakte. Das leistungssparende Load-Sensing-System ist sehr wirtschaftlich im Kraftstoffverbrauch. Spürsicher und präzise.

**Lenkanlage:** Lastabhängige, hydrostatische Knicklenkung

**Ölversorgung:** Die Lenkanlage wird von der Load-Sensing-Axialkolbenpumpe vorrangig versorgt.

**Hydraulikpumpe:** Doppel-Axialkolbenpumpe mit variabler Fördermenge

**Zylinder:** Zwei doppeltwirkende Zylinder

Lenkzylinder .....	2
Durchmesser .....	63 mm
Kolbenstangendurchmesser .....	40 mm
Hub .....	370 mm
Betriebsdruck, max. ....	21 MPa
Fördermenge, max. ....	80 l/min
Max. Lenkeinschlag .....	±40°



## KABINE

Care Cab-Überdruckkabine mit bequemem Einstieg und breiter Türöffnung. Auskleidung mit schallschluckendem Material. Schall- und schwingungsdämpfende Aufhängung. Großflächige Verglasung und dadurch ausgezeichnete Rundumsicht. Gewölbte Windschutzscheibe aus grüngetöntem Verbundglas. Ergonomisch optimal angebrachte Bedienungsorgane ermöglichen eine schonende Körperhaltung beim Fahren.

**Instrumentierung:** Alle wichtigen Instrumente sitzen gut sichtbar vor dem Fahrer. Contronic-Display mit Textwiedergabe.

**Heizung und Defroster:** Heizelement mit gefilterter Frischluftzufuhr und vierstufigem Gebläse. Defroster für sämtliche Scheiben.

**Fahrersitz:** Mehrfach verstellbarer Fahrersitz mit Hüftgurt, der mit dem Sitzträger an der Kabinenrückwand verankert ist. Der Hüftgurt leitet aufgenommene Kräfte über die Sitzschienen ab.

**Standards:** Geprüft und zugelassen nach ROPS (ISO/CD 3471, SAE J1040), FOPS (ISO 3449, SAE J231). Entspricht den Anforderungen gemäß "Schutzdach für Gabelstapler" (ISO 6055) und "obligatorische Verwendung von Sicherheitsgurten" (SAE J386).

Notausstiege .....	2
Schallpegel in der Kabine nach ISO 6396, bei max. Lüfterleistung .....	72 dB (A)
bei Lüftereinstellung 2 .....	68 dB (A)
Ventilation .....	10 m <sup>3</sup> /min
Heizleistung .....	11 kW
Klimaanlage (auf Wunsch) .....	8 kW



## HYDRAULIKANLAGE

Die Load-Sensing-Hydraulik liefert genau die Fördermenge, die für die jeweilige Funktion erforderlich ist, und ermöglicht eine präzise Bedienung des Geräts im gesamten Hubbereich. Die hohe Pumpenleistung führt zu raschen Bewegungsabläufen.

**Hydraulikpumpe:** Die lastabhängige Doppel-Axialkolbenpumpe stellt sich auf den Ölbedarf der jeweiligen Funktion nach Meldung über eine LS-Leitung ein. Die Fördermenge wird dann über einen Zentralblock zur aktuellen Funktion geleitet, wobei die Lenkfunktion immer Vorrang hat.

**Hydraulik-Steuerventil:** Doppeltwirkendes Zweikammerventil, das von einem Zweikammer-Vorsteuerventil angesteuert wird.

**Hubfunktion:** Das Steuerventil hat vier Stellungen: Heben, Neutrallage, Senken und Schwimmlage. Abschaltbare Hubautomatik mit induktiven Gebern, einstellbar auf jede Position zwischen maximaler Reichweite und voller Hubhöhe.

**Kippfunktion:** Das Steuerventil hat drei Stellungen: Rückkippen, Neutrallage und Auskippen. Abschaltbare Kippautomatik mit induktiven Gebern, einstellbar auf jeden gewünschten Kippwinkel.

**Zylinder:** doppeltwirkend

**Hydraulikölfilter:** Vollstrom-Filterpatrone mit Feinheitsgrad 20 µm

Axialkolbenpumpe	
Betriebsdruck .....	26,0 MPa
Fördermenge .....	160 l/min
bei .....	10 MPa
und Motordrehzahl .....	2 200 U/min
Vorsteuersystem	
Betriebsdruck .....	3,0 MPa
Funktionszeiten	
Hubdauer* .....	5,1 s
Kippdauer* .....	1,3 s
Senkdauer, leere Schaufel .....	3,0 s
Gesamte Zyklusdauer .....	9,4 s

\* Mit Last nach ISO 5998 und SAE J818



## HUBGERÜST

Das TP-Hubgerüst vereint ein hohes Reißmoment im gesamten Hubbereich mit nahezu exakter Parallelführung. Diese Eigenschaften in Verbindung mit der großen Hubhöhe und Reichweite machen die Maschine für den Produktionseinsatz wie für die Arbeit mit Stapelvorsatz oder Lashaken gleichermaßen geeignet.

Hubzylinder .....	2
Durchmesser .....	100 mm
Kolbenstangendurchmesser .....	70 mm
Hub .....	734 mm
Kippzylinder .....	1
Durchmesser .....	150 mm
Kolbenstangendurchmesser .....	80 mm
Hub .....	440 mm

# STANDARDAUSRÜSTUNG

## Service

Werkzeugkasten  
Werkzeugsatz  
Radschlüsselsatz

## Motor

Luftfiltereinheit mit Hauptfilter (Trockenluftfilter) und Sicherheitsfilter und automatischer Staubentleerung (Ejektor)  
Schauglas für Kühlmittelstand  
Kaltstart-Heizelement im Ansaugrohr  
Schalldämpfer mit Funkenfänger  
Schutz für Ventilator

## Elektrische Anlage

24 V - Vorverkabelung für Zusatzausrüstung  
Drehstromgenerator, 24 V, 60 A  
Batterietrennschalter  
Kraftstoffmesser  
Signalhorn, elektrisch  
4 Armaturenbretter mit leicht verständlichen Symbolen  
Beleuchtung:  
• 2 Halogen-Fahrscheinwerfer vorne, Fern-/Abblendlicht  
• Standlicht  
• Brems-/Rücklicht  
• Fahrtrichtungsanzeiger und Warnblinkanlage  
• Halogen-Scheinwerfer für Arbeitsbeleuchtung, (2 vorne, 2 hinten)  
• Instrumentenbeleuchtung  
• Nummernschildbeleuchtung  
Summersignal bei angesetzter Feststellbremse und Wählhebelstellung vorwärts/rückwärts  
Contronic-Überwachungssystem

Motordrehzahlabsenkung bei  
• zu hoher Kühlmitteltemperatur  
• niedrigem Motoröldruck  
• zu hoher Getriebeöltemperatur  
Anlaßsperre  
Leuchtentestfunktion  
Warn- und Kontrollleuchten für:  
• Motoröldruck  
• Kühlmitteltemperatur  
• Luftfilter (Verstopfung)  
• Ladestrom  
• Arbeitsbeleuchtung  
• Fernlicht  
• Fahrtrichtungsanzeiger,  
• Warnblinkanlage  
• Getriebeöldruck  
• Getriebeöltemperatur  
• Bremsdruck  
• Angesetzte Feststellbremse  
• Hydraulikölstand  
Zentrale Warnmeldung (Summer) für:  
• Motoröldruck  
• Kühlmitteltemperatur (Summer)  
• Getriebeöldruck  
• Getriebeöltemperatur  
• Bremsdruck  
• Feststellbremse (Summer)  
• Hydraulikölstand

## Kraftübertragung

Getriebe mit Kupplungsmodulator und Einhand Wählhebelbedienung,  
Full Powershift-Schaltautomatik, Schalter zur Unterbrechung der Kraftübertragung beim Bremsen  
Fahrtrichtungswahl mit Schalter  
Ausgleichsgetriebe:  
• vorne mit 100 % schlüssiger  
Differentialsperre  
Bereifung 20.5R25

## Bremsanlage

Nasse, innenliegende, ölgekühlte Bremsen. Zweikreis-Sicherheitssystem  
Warnmeldung bei angesetzter Feststellbremse.

## Kabine

Geprüft und zugelassen nach: ROPS (SAE J1040, ISO 3471) FOPS (SAE J231, ISO 3449)  
Contronic-Anzeigeeinheit mit Display  
Schallschluckende Auskleidung  
Schalldämmsatz für Kabine  
Aschenbecher  
Zigarettenanzünder  
Abschließbare Tür (Einstieg links)  
Überdruckkabine mit Heiz-/Defrosteranlage  
Heizleistung 11 kW, Lüfter mit 4 Geschwindigkeiten  
Luftfilter  
Bodenmatten  
Innenbeleuchtung  
Innenrückspiegel  
2 Außenrückspiegel  
Ausstellfenster rechts  
Getönte Verbundglasscheiben  
Hüftgurt  
Doppelte Bremspedale  
Auffbewahrungsfach  
Sonnenblende  
Scheibenwischer vorne und hinten  
Scheibenwischer vorne mit Intervallschaltung  
Scheibenwaschanlage vorne und hinten  
Trittleiter und Handlauf für den Einstieg  
Vorder- und Hinterkotflügel  
Verbreiterungssatz für Kotflügel

## Hydraulikanlage

Steuerventil (2 Schieber)  
Vorsteuerventil (2 Schieber)  
Doppel- Axialkolbenpumpe  
Sperre für Hubbetätigung  
Einstellbare Kippautomatik  
Sperre für Kippbetätigung  
Einstellbare Hubautomatik  
Kurze Bedienungshebel mit Sicherheitssperre  
Lastabsenksystem  
Prüfanschlüsse mit Schnellkupplung für Hydraulikölstand  
Hydraulikölkühler  
Notlenkung

## Externe Ausrüstung

Schallsolierte Aggregate:  
Kabine,  
Motor, Getriebe  
Verladeösen  
Motorhaube komplett mit Seitenwandblechen  
Knickgelenksperre  
Vandalismusschutz  
Diebstahlsicherung für:  
Batterien  
Industrie-Zughaken,  
Kontergewicht 1

## Service und Wartung

Druckluftausrüstung  
Frostschutzbehälter

## Motor

Kühlmittelfilter  
Motorvorwärmer (220 V/1500 W)  
Ölbadvorfilter

## Elektrische Anlage

Akustische Rückfahr-Warnanlage (SAE J994)  
Zusätzliche vordere Arbeitsbeleuchtung  
Zusätzliche hintere Arbeitsbeleuchtung  
Rundumleuchte, klappbar befestigt  
Bürstenloser Generator  
Anschluß für Startkabel (Nato)  
Seitliche Begrenzungsleuchten

## Kraftübertragung

Selbstsperrdifferential hinten  
Geschwindigkeitbegrenzung 20 km/h  
8-Gang-Getriebe

## Kabine

Einbausatz für Radio  
Handgas  
Schiebefenster  
Klimaanlage (8 kW)  
Kabinenluftfilter für asbestbelastete Umgebung  
Notsitz  
Luftfederter Fahrersitz  
Armlehne links  
Höhen- und neigungsverstellbares Lenkrad

## Hydraulikanlage

3. Hydraulikkreislauf  
4. Hydraulikkreislauf  
Einfachwirkende Hubfunktion  
BSS-Hubgerüstdämpfung  
Biologisch abbaubares Hydrauliköl  
Schnellwechsler mit separater Geräteverriegelung  
5./6. Hydraulikkreislauf  
HD-Gerätehydraulik

## Externe Ausrüstung

Kontergewicht 2

## Sonstiges

CDC-Komfort-Lenk- und Fahrerschaltung  
Maschenfilter für Kraftstoffzuführung  
Elektrohydraulisch betätigte Feststellbremse

## Bereifung

20.5-25  
17.5R25  
17.5-25

## Sicherheit

Schutzgitter für Fahrscheinwerfer  
Kühlerschutz  
Schutzgitter für hintere Arbeitsbeleuchtung  
Schutzgitter für Seitenscheiben und Heckscheibe  
Schutzgitter für Frontscheibe  
Schutzgitter für Rücklicht  
Unterbodenschutz, hinten

## Anbaugeräte

Schaufeln  
Staplervorsätze  
Lasthaken  
Holzgreifer  
Kommunalschar  
Kehrwalze  
Unterschraubmesser  
Aufsteckzähne  
Überlaufschutz für Schaufeln  
Ballenklammer

Wir behalten uns das Recht zur Änderung technischer Daten und konstruktiver Maßnahmen ohne Ankündigung vor. Die Abbildungen zeigen nicht immer die Standardausführung der Maschinen.

# VOLVO

Volvo Construction Equipment Group

Ref. No. 28 3 669 2261  
Printed in Sweden 99.09 - 4,0

German  
WLO