

CARREGADEIRA DE RODAS VOLVO

L180D

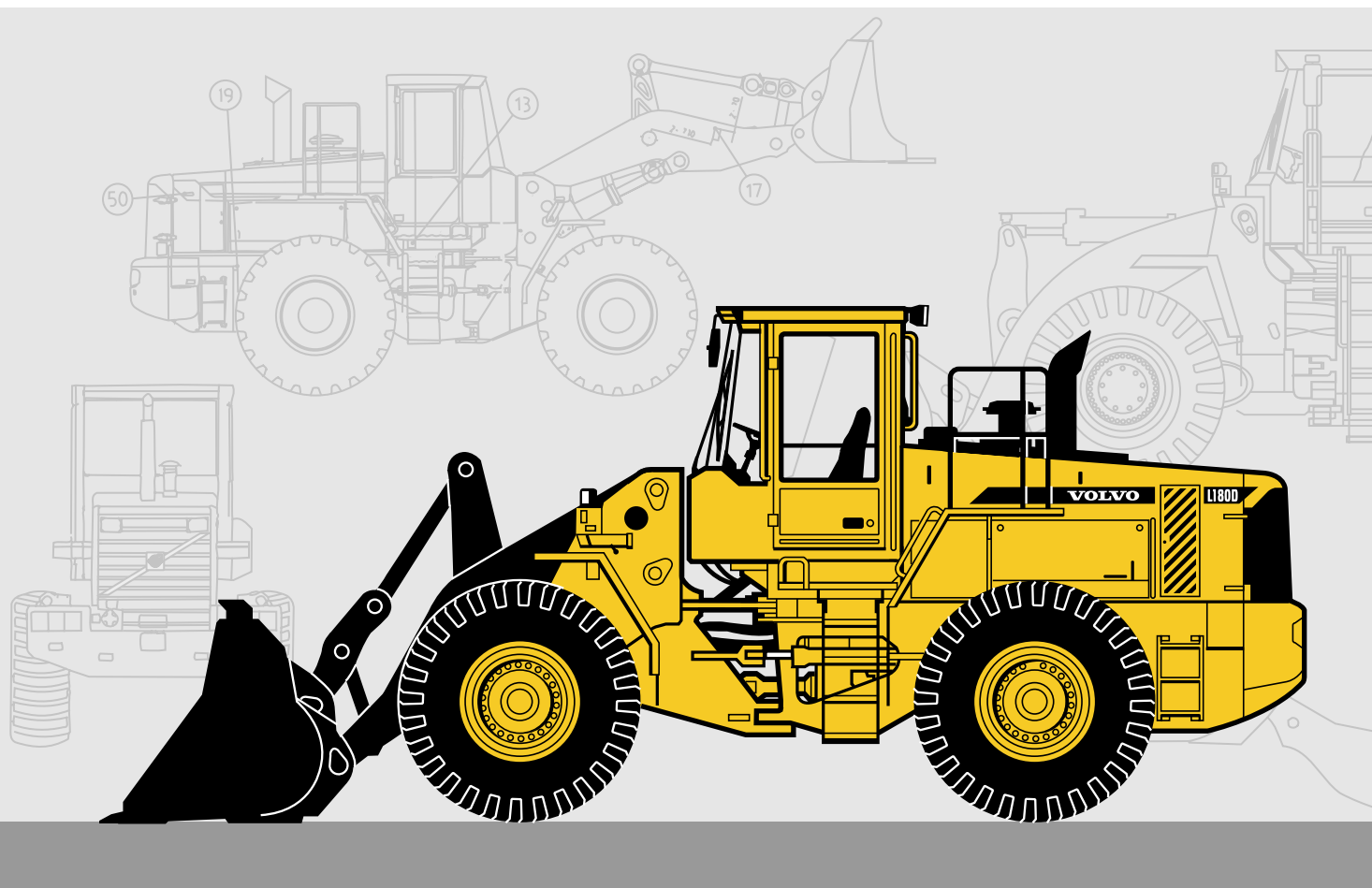

- **Potência do motor**
SAE J1995: bruta 209 kW (284 hp)
ISO J9249, SAE J1349: líquida 206 kW (280 hp)
 - **Peso de operação:** 26,0-29,0 t
 - **Volume das caçambas:** 4,2–14,0 m³
 - **Motor Volvo de excelente rendimento com baixo nível de emissão de gases**
 - com excelente desempenho em baixa rotação
 - atende a todas as normas de emissão de gases em máquinas pesadas até 2002
 - ventilador do sistema de refrigeração acionado hidráulicamente
 - **Transmissão Volvo com APS II**
 - APS (Automatic Power Shift) de 2ª geração com seletor de modos
 - melhor desempenho
 - **Freios a disco em banho de óleo**
 - totalmente selados, refrigerados por circulação de óleo, montados nas extremidades dos eixos
 - **Cinemática TP**
 - elevado torque de desagregação em todo o alcance de trabalho
 - excelente ação paralela do braço de elevação
 - **Care Cab II – 2ª geração Care Cab**, cabine pressurizada com elevado conforto e segurança
 - **Contronic II – 2ª geração** do sistema de monitorização
 - **Sistema de direção** com sensor de carga
 - **Sistema hidráulica servo** assistido
- Equipamento opcional**
- Sistema de Suspensão do Braço
 - CDC (Comfort Drive Control) Controle de Direção por Alavanca
 - Braço longo
 - Engate rápido hidráulico

VOLVO



CAPACIDADES DE SERVIÇO

O Sistema de monitorização Contronic II fornece informações sobre a frequência de manutenção e condições da máquina e ajuda a reduzir o tempo de identificação e correção de falhas.

Facilidade de acesso: Para facilitar os serviços de manutenção, a máquina tem portas de acesso bem largas com braços de apoio a gás pode-se abrir facilmente. Radiador e grade do radiador articulados.

Capacidade dos reservatórios

Tanque de combustível	318 l	Transmissão	38 l
Refrigerante do motor	80 l	Óleo do motor	34 l
Tanque de óleo hidráulico	165 l	Eixo dianteiro/traseiro	55/54 l



MOTOR

Motor com excelente torque e pronto desempenho em baixa rotação, mesmo a plena carga. A máquina pode operar em baixas rotações reduzindo bastante o consumo de combustível, os níveis de ruído e o desgaste, fazendo com que o equipamento tenha uma vida útil mais longa.

Características do motor: Motor a diesel de excelente desempenho, baixo nível de emissão de gases, 6 cilindros em linha, 4 tempos, turboalimentado, com injeção direta, pós-resfriador de ar (intercooler) intermediária e camisas de cilindros úmidas substituíveis.

Filtro de ar: Três estágios.

Sistema de refrigeração: Ventilador acionado hidrostáticamente com sistema independente para o circuito de pós-resfriador de ar (intercooler).

Motor	Volvo TD 122 KHE
Potência máxima a	35 r/s (2.100 r/min)
SAE J1995 bruta	209 kW (284 hp)
ISO 9249, SAE J1349 líquida	206 kW (280 hp)
Torque máximo a	15,0 r/s (900 r/min)
SAE J1995 bruta	1580 Nm
ISO 9249, SAE J1349 líquida	1580 Nm
Cilindrada	12,0 l

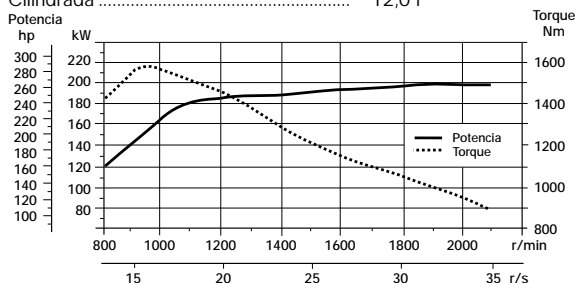

SISTEMA ELÉTRICO

Sistema de monitorização Contronic II com incremento das funções de controle. Sistema elétrico com placas de circuitos devidamente protegidas por fusíveis pré-configurado para a instalação de equipamentos adicionais, se necessário.

Lâmpada piolto para controle das seguintes funções/características: Pressão do óleo do motor, pressão do óleo da transmissão, temperatura do óleo da transmissão, filtro do óleo da transmissão, pressão dos freios, pressão do sistema de direção.

Lâmpada pioto com alarme sonoro para controle das seguintes características/funções: Temperatura do refrigerante do motor, excesso de rotação no motor/transmissão, temperatura dos eixos, freio de estacionamento (se estiver acionado com a máquina em movimento), baixa pressão nos freios (com marcha engatada).

Tensão Elétrica	24 V
Baterias	2 de 12 V
Capacidade das baterias	2 x 140 Ah
Capacidade em partida a frio, cada	1.050 A
Capacidade de reserva, cada	290 min
Capacidade nominal do alternador	1.680 W / 60 A
Potência do motor de partida	6,6 kW (9,0 hp)



TREM DE FORÇA

Sistema de trem de força e sistema hidráulico perfeitamente integrados um ao outro evidenciando um design de alto nível de confiabilidade. A capacidade de rápida aceleração permite uma maior produtividade. O design Volvo facilita os serviços de manutenção.

Conversor de torque: Simples estágio.

Transmissão: Transmissão APS (Automatic Power Shift)

Volvo tipo contraeixos controlada por uma só alavanca.

Mudança de marchas rápida e suave (para frente e ré).

Sistema de mudança de marchas: APS II (Automatic Power Shift, 2ª geração) com seletor de modos.

Eixos: Volvo, semi-eixos totalmente flutuantes com engrenagens de redução tipo satélite nos cubos. Carcaça dos eixos em aço fundido. Eixo dianteiro fixo e eixo traseiro oscilante. Diferencial com bloqueio 100% no eixo dianteiro.

Transmissão	Volvo HT 220
Multiplicação	2,27:1
Velocidades máximas, frente/ré	
1	6,5 km/h
2	12,1 km/h
3	24,0 km/h
4	35,1 km/h

Medidas com pneus	26.5 R25* L3
Eixo dianteiro e eixo traseiro	Volvo / AWB 40
Oscilação, eixo traseiro	±15 °
Vão livre em relação ao solo a	
15° de oscilação	610 mm



SISTEMA DE FREIO

Um sistema de freios simples e eficiente com poucos componentes móveis. Freios a disco em banho de óleo, refrigerados por circulação de óleo, e auto-ajustáveis que exigem uma baixíssima frequência de manutenção. Incluem-se no sistema o indicador de desgaste e o teste de freio no Contronic II.

Freio de serviço: Sistema Volvo de duplo circuito com acumuladores de pressão de nitrogênio. Freios a disco montados nas extremidades dos eixos, refrigerados por circulação de óleo interno, blindados, de acionamento totalmente hidráulico. O operador pode selecionar o desengate automático da transmissão durante a frenagem por meio de um interruptor no painel e instrumentos.









Freio de estacionamento: totalmente blindado, tipo multi-disco em banho de óleo, integrado à transmissão. Aplicado por mola, desengate eletro-hidráulico por interruptor no painel de instrumentos. Aplica-se automaticamente quando a chave esta na posição "desligada" (off).

Freio secundário: Sistema de duplo circuito com acumuladores recarregáveis. Um só circuito ou o freio de estacionamento atende aos requisitos.

Normas: O sistema de freios atende aos requisitos das normas ISO 3450, SAE J1473

Número de discos/roda	1
Volume de cada acumulador	3x1,0 l

DADOS OPERACIONAIS – VOLVO L180D





Pneus 26.5 R25*L3	BRAÇO PADRÃO										BRAÇO LONGO
	APLICAÇÃO GERAL						ROCHA*		MATERIAL LEVE		
											
Volume, coroadada ISO/SAE	m ³	4,2	4,4	4,4	4,6	4,8	4,8	3,9	4,3	7,8	–
Volume com fator de enchimento de 100%	m ³	4,6	4,8	4,8	5,1	5,3	5,3	–	–	–	–
Carga estática de tombamento, reto.	kg	21010	20650	21100	20680	20490	19750	21480	21230	19990	-3350
Articulada 35°	kg	18680	18330	18760	18360	18180	17480	19060	18820	17720	-3420
Totalmente articulada	kg	18410	18070	18490	18100	17920	17220	18790	18540	17460	-3380
Força de desagregação	kN	210,3	199,6	210,0	199,5	191,4	180,9	187,9	179,6	146,5	-11,9
A	mm	8830	8840	8810	8660	8730	8820	8910	8990	9210	+470
E	mm	1500	1500	1480	1340	1400	1480	1560	1630	1840	+40
H**)	mm	3200	3010	3040	3130	3080	3040	2980	2920	2710	+500
L	mm	6140	6140	6190	6190	6190	6240	6190	6330	6310	+500
M**)	mm	1380	1370	1370	1240	1280	1380	1430	1480	1580	+30
N**)	mm	2010	1990	2010	1910	1940	1980	2040	2070	2030	+410
V	mm	3200	3230	3230	3200	3200	3200	3230	3230	3400	±0
a ₁ diâmetro de giro	mm	14840	14860	14860	14750	14780	14820	14890	14950	15200	+300
Peso de operação	kg	26370	26510	26360	26540	26590	26900	27780	27950	26570	+240

*) com pneus L5

**) Medido até a ponta dos dentes de caçamba ou até a lâmina parafusada. Altura de despejo até borda da caçamba (conf. SAE) + cerca de 170 mm em relação aos dentes. medido com um ângulo de despejo de 45°.

TABELA DE ESCOLHA DE CAÇAMBAS

A escolha da caçamba depende da densidade do material e do fator de enchimento previsto. O real volume da caçamba geralmente é superior à capacidade nominal dela devido às características da Cinemática TP (TP Linkage): caçamba aberta, excelente basculamento para trás em todas as posições e boa capacidade de enchimento da caçamba. **Exemplo: Areia e pedregulho. Fator de enchimento ~105%. Densidade de 1,70 ton/m³. Resultado: A caçamba de 4,2 m³ pode receber 4,4 m³. Para otimizar a estabilidade, consulte sempre a tabela de escolha de caçambas.**

Material	% de enchimento da caçamba %	Densidade do material, ton/m ³	Volume da caçamba, ISO/SAE, m ³	Volume real, m ³
Terra/Argila 	~110	~1,60	4,2	~4,6
		~1,55	4,4	~4,8
		~1,45	4,6	~5,1
Areia/Cascalho 	~105	~1,70	4,2	~4,4
		~1,65	4,4	~4,6
		~1,50	4,6	~4,8
Agregado 	~100	~1,80	4,2	~4,2
		~1,70	4,4	~4,4
		~1,60	4,6	~4,6
Rocha 	≤100	~1,70	4,2	~4,2

O tamanho das caçambas para rocha é mais otimizado para melhor penetração e capacidade de enchimento do que para a densidade do material.

Tipo de braço	Tipo de caçamba	Volume da caçamba ISO/SAE	L180D Densidade do material (t/m ³)													
			0,4	0,6	0,8	1,0	1,2	1,4	1,6	1,8	2,0					
Braço padrão	Aplicação geral	4,2 m ³ 5,5 yd ³									4,6	6,0	4,2	5,5		
		4,4 m ³ 5,8 yd ³									4,8	6,3	4,4	5,8		
		4,6 m ³ 6,0 yd ³									5,1	6,6	4,6	6,0		
		4,8 m ³ 6,3 yd ³									5,3	6,9	4,8	6,3		
	Rocha	4,2 m ³ 5,5 yd ³											4,2	5,5	4,0	5,2
		7,8 m ³ 10,2 yd ³									7,8	10,2				
Braço longo	Aplicação geral	4,0 m ³ 5,2 yd ³										4,4	5,8	4,0	5,2	
		3,8 m ³ 5,0 yd ³											3,8	5,0	3,6	4,7
	Enchimento da caçamba	110% 105% 100% 95%	674	1010	1350	1685	2020	2360	2700	3035	3370	Densidade do material (lb/yd ³)				

Dados Operacionais Suplementares

	Braço Padrão			Braço Longo			
	26.5 R25 L5	30/65 R29 L3	800/65 R29 L3	26.5 R25 L5	30/65 R29 L3	800/65 R29 L3	
Largura externa dos pneus	mm	+30	+175	+170	+30	+175	+170
Vão livre em relação ao solo	mm	+60	+15	+60	+60	+15	+60
Carga de tombamento, totalmente articulada	kg	+660	+180	+430	+640	+160	+410
Peso de operação	kg	+1050	+240	+610	+1050	+240	+610

DADOS OPERACIONAIS E DIMENSÕES

Pneus: 26.5 R25* L3

	Braço Padrão	Braço Longo
B	7020 mm	7500 mm
C	3550 mm	3550 mm
D	480 mm	480 mm
F	3560 mm	3560 mm
G	2135 mm	2134 mm
J	4110 mm	4600 mm
K	4490 mm	4980 mm
O	57,4 °	55,5 °
P**	48,6 °	48,7 °
R	44,0 °	47,7 °
R ₁ *	48,4 °	53,4 °
S	65,9 °	62,7 °
T	80 mm	160 mm
U	560 mm	660 mm
X	2280 mm	2280 mm
Y	2950 mm	2950 mm
Z	3810 mm	4180 mm
a ₂	6780 mm	6780 mm
a ₃	3830 mm	3830 mm
a ₄	37,0 °	37,0 °

* Posição de transporte SAE

** P máxima 49°

As especificações estão de acordo com as normas ISO 7131, SAE J732, ISO 7546, SAE J742, ISO 5998, SAE J818 e ISO 8313, conforme o caso.

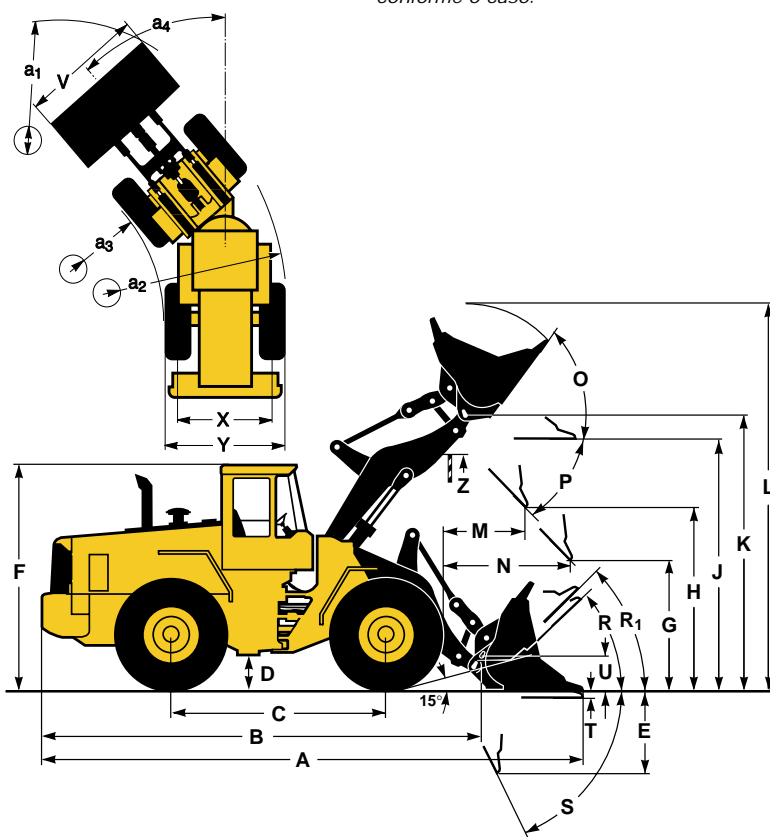

GARRAS PARA TORAS (Engate Rápido)

Pneus: 26.5 R25* L3

A	3,5	m ²
B	3790	mm
C	2080	mm
D	3100	mm
E	1620	mm
F	1600	mm
G	3000	mm
H	5130	mm
I	7820	mm
J	3400	mm
K	3650	mm
L	2410	mm
M	9720	mm

Peso de operação: 27.860 kg incluindo-se contrapeso de toras

Capacidade de carga: 8.000 kg com o contrapeso de toras

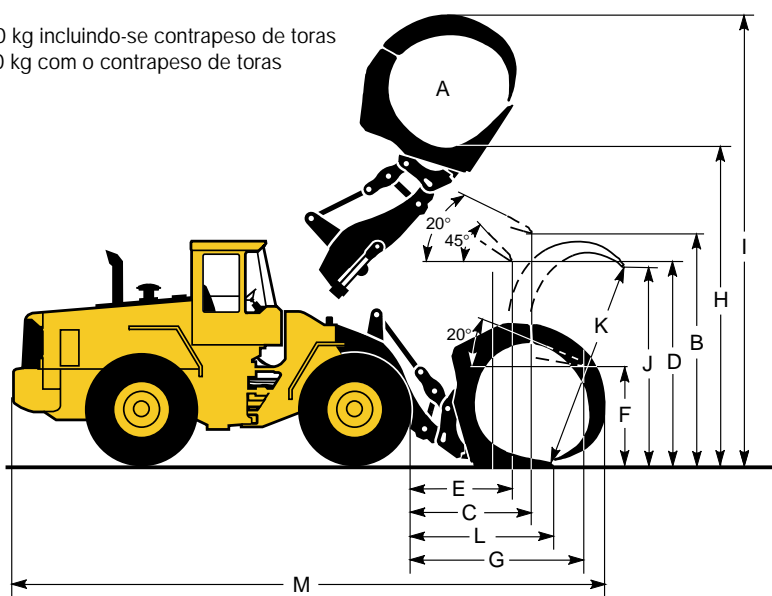



SISTEMA DE DIREÇÃO

A direção, extremamente leve, proporciona tempos de círculos mais curtos no trabalho. Um eficiente sistema de controle de potência assegura boa economia de combustível, estabilidade direcional e um deslocamento suave.

Sistema de direção: Hidrostática com sensor de carga, articulada e com amplificação de força.

Alimentação do sistema: Sistema de direção alimentado por uma bomba hidráulica própria.

Bomba: De pistões axiais com fluxo variável.

Cilindros: Dois, de dupla ação.

Cilindros de direção	2
Diâmetro interno	100 mm
Diâmetro da haste do pistão	50 mm
Curso	425 mm
Pressão de alívio	21 MPa
Vazão máxima	116 l/min.
Articulação	± 37°



CABINE

Cabine Care Cab II de fácil acesso e ampla abertura das portas. Revestida com material de isolamento acústico. Suspensão antivibração e anti-ruído. Boa visibilidade periférica através de grandes áreas de vidro. Pára-brisa curvo em vidro laminado de cor verde. Instrumentos e controles ergonomicamente localizados proporcionam uma confortável posição de operação.

Instrumentos: Todas as informações importantes estão localizadas dentro do campo visual do operador. Display para o sistema de monitorização Contronic II no console central no painel de instrumentos.

Aquecimento e desembaçador: Sistema de ventilação forçada com ar filtrado por meio de ventilador de 4 velocidades. Desembaçadores em todos os vidros. Aquecimento do ar por bobina.

Assento do operador: Com suspensão e cinto de segurança retrátil. O assento é montado num suporte na parede traseira da cabine. As forças do cinto de segurança são absorvidas pelas barras do assento. Normas ISO/DIS 7096–1997.

Normas: Testada e aprovada de acordo com as normas ROPS (ISO/CD 3471, SAE J1040), FOPS (ISO 3449, SAE J231), Teto de Proteção para Empilhadeiras (ISO 6055) e Sistema de Proteção do Operador (SAE J386).

Saídas de emergência	2
Nível de ruído na cabine segundo	
ISO 6396, SAE J2105	LpA 77 dB (A)
Com dispositivo de redução de ruído	LpA 74 dB (A)
Nível de ruído externo segundo	
ISO 6395, SAE J2104	LwA 110 dB (A)
Nível de ruído externo com kit de	
redução de ruído especificações ...	LwA 107 dB (A)
Ventilação	9 m ³ /min
Capacidade de aquecimento	11 kW
Ar condicionado (opcional)	8 kW



SISTEMA HIDRÁULICO

Um sistema hidráulico do tipo centro aberto com bombas de palhetas extremamente eficazes que garante um preciso controle e rápidos movimentos mesmo quando em baixa rotação graças à alta capacidade das bombas.

Bomba: Duas, de palhetas, instaladas em uma tomada de força na transmissão. A bomba 1 trabalha com todos os movimentos de inclinação e elevação. A bomba 2 trabalha com a inclinação para fora e elevação até 20 MPa (2.900 psi).

Uma válvula seletora controlada por uma válvula servo interrompe o fluxo para o sistema.

Válvula: De dupla ação com 3 carretéis acionada por uma válvula servo de 3 carretéis.

Função elevação: a válvula tem 4 posições: elevação, neutro, abaixamento e flutuação. Um posicionador automático de elevação, através de sensor indutivo/magnético com interruptor liga/desliga na cabine, ajusta o braço na melhor posição entre o alcance máximo e a altura máxima de elevação.

Função de inclinação: a válvula tem 3 funções: inclinar para trás, neutro e despejar. Um posicionador automático, através de sensor indutivo/magnético com interruptor liga/desliga na cabine, ajusta a caçamba no melhor ângulo de trabalho.

Cilindros: De dupla ação.

Filtro: De fluxo total através de um elemento filtrante de 20 microns (absolutos).

Bomba de palhetas	
Pressão de alívio, bomba 1	22,5 MPa
Fluxo	313 l/min
a	10 MPa
e rotação do motor de	35 r/s (2.100 r/min)
Pressão de alívio, bomba 2	20 MPa
Fluxo	91,5 l/min
a	10 MPa
e rotação do motor de	35 r/s (2.100 r/min)
Sistema piloto	
Pressão de alívio	3,0-4,5 MPa
Tempos de ciclo	
Elevação*	6,6
Despejo*	2,5
Abaixamento (vazio)	3,5
Tempo total do ciclo	12,6

* com carga ISO 5998 e SAE J818



SISTEMA DO BRAÇO DE ELEVAÇÃO

A cinemática TP combina um alto torque de desagregação em todo o alcance de trabalho com excelente ação paralela do braço de elevação. Essas características combinadas com a grande altura de elevação e o longo alcance tornam este sistema tão eficiente no carregamento com caçambas quanto no trabalho com implementos como garfos e braços de movimentação de material.

Cilindro de elevação	2
Diâmetro interno	190 mm
Diâmetro da haste do pistão	90 mm
Curso	788 mm
Cilindro de inclinação	1
Diâmetro inclinação	260 mm
Diâmetro da haste do pistão	120 mm
Curso	480 mm

EQUIPAMENTO PADRÃO

Motor

Filtro de ar, tipo seco, elemento duplo, pré-filtro de escape aspirado
Indicador visual, nível de refrigerante
Pré-aquecedor no coletor de admissão
Silenciador com corta-fagulhas
Filtro de combustível duplo
Filtro decantador

Sistema elétrico

24 V – preparado para acessórios opcionais
Alternador, 24 V / 60 A
Chave desconectadora da bateria
Indicador de combustível
Temperatura do refrigerante do motor
Temperatura do óleo da transmissão
Horímetro
Buzina elétrica
Painel de instrumentos com símbolos
Iluminação:
• faróis de condução (2 dianteiros), halógenos com luz alta/baixa
• luzes de estacionamento
• luz de freio traseira (2 conjuntos)
• luzes direcionais com interruptor do pisca-alerta
• faróis de trabalho halógenos (2 dianteiros e 2 traseiros)
• iluminação dos instrumentos

Sistema de monitorização

Contronic II Contronic II, EUC

Contronic II, Display
Redução do motor para marcha lenta a:

- alta temperatura do refrigerante do motor
- baixa pressão do óleo do motor
- alta temperatura do óleo da transmissão
- Dispositivo de partida em neutro
- Função teste, das luzes de advertência e de monitorização
- Luzes de advertência e de monitorização:
- pressão do óleo do motor
- temperatura do refrigerante do motor
- restrição, filtro de ar
- mal funcionamento do alternador
- faróis de trabalho
- faróis de condução, luz alta
- indicadores, direcionais, alerta
- Central de advertência:
- pressão do óleo da transmissão
- temperatura do óleo da transmissão
- pressão do sistema de freio (alarme sonoro)
- pressão do sistema de direção
- temperatura do óleo dos eixos (alarme sonoro)
- filtro de óleo da transmissão
- excesso de rotação do motor/transmissão (alarme sonoro)
- pressão do óleo do motor
- temperatura do refrigerante do motor (alarme sonoro)
- Freio de estacionamento aplicado e marcha engatada (alarme sonoro)
- teste de freio pelo Contronic

Trem de força

Transmissão: modulada, controlada por alavanca única, "Power Shift"

automática, e controlada pelo operador
Interruptor de frente e ré
Diferenciais:
dianteiro: com bloqueio de diferencial 100%, hidráulico
traseiro: convencional
Pneus 26.5 R25*

Sistema de freios

De duplo circuito, com discos úmidos nas quatro rodas, refrigeradores por circulação de óleo
Sistema de freio secundário
Alarme de freio de estacionamento

Cabine

ROPS (SAE J1040CC) (ISO 3471), FOPS (SAE J 231) (ISO 3449)
Revestimento acústico
Cinzeiro
Acendedor de cigarro
Porta com fechadura (acesso lado esquerdo)
Aquecimento/desembaçador/pressurizador com ventilador soprante de 4 velocidades (11 kW/h, 37500 Btu/h)
Ar filtrado
Tapete do assoalho
Luz interna
Espelho retrovisor interno
Espelhos retrovisores externos (2)
Janela basculante, lado direito
Lavador de pára-brisa e vidro traseiro
Vidros de segurança, matizados
Cinto de segurança retrátil (SAE J386)

Assento com aquecimento, projetado ergonomicamente, com suspensão ajustável
Compartimento de bagagem
Quebra-sol
Limpador de pára-brisa e vidro traseiro
Limpador intermitente dianteiro
Escadas e corrimãos de acesso à cabine
Pára-lamas dianteiros e traseiros com fita antiderrapante

Sistema hidráulico

Válvula principal, 3 carretéis
Válvula servo, 3 carretéis
Bomba de palhetas
Détente da alavanca da caçamba
Nivelador da caçamba, automático com indicador de posição, ajustável
Détente da alavanca do braço de elevação
Posicionador automático e ajustável do braço de elevação
Bloqueio de segurança das alavancas de controle hidráulico
Radiador, óleo hidráulico
Sistema de abaixamento do braço de elevação

Componentes externos

Isolamento para: cabine, motor, transmissão
Olhais de içamento
Engate de reboque com pino
Painéis laterais, capô do motor
Trava da articulação do chassi
Trava anti-vandalismo para baterias, óleo motor

EQUIPAMENTO OPCIONAL *(Padrão em alguns mercados)*

Equipamento de serviço e manutenção

Caixa de ferramentas
Kit de ferramentas
Sistema de lubrificação automática
Bomba de reabastecimento
Chave de roda e acessórios

Motor

Filtro do refrigerante
Auxílio de partida a frio, pré-aquecimento do refrigerante do motor, auxiliar de partida a frio (220 V 1500 W)
Pré-filtro, tipo em banho de óleo
Radiador, protegido contra corrosão

Sistema Elétrico

Alarme de ré (SAE J994)
Luzes de implementos (halógenas)
Luz, placa de licença
Faróis de trabalho frontais, extras
Faróis de trabalho traseiros, extras
Sinalizador rotativo âmbar com base dobrável
Faróis assimétricos para trânsito na mão esquerda
Luz de balizamento lateral

Trem de força

Limitador de velocidade, modelo de 3 velocidades
Diferencial com deslizamento limitado, eixo dianteiro e traseiro

Cabine

Kit para instalação para rádio com tomada de 12 V
Afogador manual
Janela de ventilação deslizante
Cinto de segurança retrátil
Ar condicionado
Pedais duplos do freio de serviço
Assento para instrutor
Kit de redução de ruído na cabine
Volante de direção ajustável

Sistema hidráulico

Controle hidráulico, 3ª função
Controle hidráulico, 4ª função – elétrico
Sistema de suspensão do braço (BBS = Boom Suspension System)
Fluido hidráulico biodegradável
Controle hidráulico, 3ª função, mangueiras hidráulicas do servo
Controle hidráulico, 3ª função, linha de retorno

Sistema de trava do engate rápido (separado)
Kit Ártico

External Equipment

Contrapeso, manuseio de toras, 1.020 kg
Pára-lamas, estendidos
Pára-lamas, montados no eixo

Other Equipment

CDC (Comfort Drive Control – Controle de Direção por Alavanca)
Direção secundária
Filtro para abastecimento de combustível
Sistema externo de refrigeração do óleo de freio
Braço de elevação longo
Kit de redução de ruído externo, normas EU 2006

Equipamento de proteção

Grades de proteção os faróis dianteiros
Grandes de proteção dos faróis de trabalho, traseiros
Grandes de proteção para as janelas laterais e traseira
Grade de proteção do pára-brisa

Grades de proteção para as luzes traseiras
Capa de proteção inferior, dianteira e traseira
Tela de proteção, ventilador de sucção
Chapas de proteção inferior da cabine

Pneus

26.5 R25*
30/65R29
800/65 R29

Implementos

Caçambas
• lâmina reta
• tipo "bico de pato"
• de aplicação geral
• para material leve
• para despejo alto
Dentes da caçamba, parafusados/soldados
Borda cortante de 3 seções reversíveis parafusadas
Proteção de derrame do material da caçamba (spillguard)
Garfos
Braço de movimentação de material
Garras para toras

Para mais informações, consulte o catálogo de implementos

De acordo com nossa política de contínua melhoria de nossos produtos, reservamo-nos o direito de alterar especificações e projetos sem aviso prévio. As ilustrações não mostram necessariamente a versão padrão da máquina.

VOLVO

Volvo Construction Equipment Group

Ref. No. 83 4 669 2323 Português (Brasil)
Printed in Brasil 2000.07 WLO