

VOLVO-RADLADER

L150F, L180F, L220F



MORE CARE. BUILT IN.



SIE SUCHEN NACH EINER MASCHINE FÜRS LEBEN?

Volvo entwickelt das Radlader-Konzept bereits seit mehr als fünfzig Jahren ständig weiter. Mit den robusten und zuverlässigen Radladern der F-Serie L150F, L180F und L220F gelang Volvo ein weiterer großer Wurf in Sachen Sicherheit, Leistung und Fahrerkomfort. Die Maschinen wurden mit Blick auf höchste Maschinen- und Fahrerleistung in langen Arbeitsschichten in Steinbrüchen, Kiesgruben, Holzlagern und Baustofflagern entwickelt.

Volvo erleichtert die Arbeit

Mit einem Volvo-Radlader ist es einfacher, gute Arbeit zu leisten. Die neue Komfortkabine ist der sicherste, komfortabelste und sauberste Arbeitsplatz, den wir je gebaut haben. Von hier aus kann der Fahrer mit dem patentierten TP-Hubgerüst und der Load-Sensing-Hydraulik die Anbaugeräte punktgenau steuern. Der umweltfreundliche Volvo-V-ACT-Motor und das vollautomatische Getriebe sind hochdynamisch und bieten hohe Wendigkeit, selbst bei schwierigen Einsätzen unter härtesten Bedingungen. Volvo hat für den L150F, L180F und L220F eine breite Palette an Original-Anbaugeräten entwickelt die als integraler Bestandteil der Maschine perfekt harmonisieren.

Einen Volvo besitzen, heißt aller Sorgen ledig sein

Mit Volvo als Partner erhalten Sie nicht nur eine zuverlässige Maschine, sondern auch herausragende Wirtschaftlichkeit in Weltklasseformat. Unsere Radlader sind für ihren niedrigen Kraftstoffverbrauch, ihre einfache und schnelle Wartung und ihren hohen Wiederverkaufswert berühmt. Das weltumspannende Händler- und Werkstattnetz ist immer für Sie da. Wir unterstützen Sie mit Wissen, Original-Ersatzteilen und gut geschultem Wartungspersonal.



Spezifikation	L150F	L180F	L220F
Motor:	Volvo D12D LD E3	Volvo D12D LA E3	Volvo D12D LB E3
Max. Leistung bei	23,3-28,3 U/s (1400-1700 U/min)	23,3-26,7 U/s (1400-1600 U/min)	26,3 U/s (1600 U/min)
SAE J1995, netto:	210 kW (286 PS metrisch)	235 kW (320 PS metrisch)	261 kW (355 PS metrisch)
ISO 9249, SAE J 1349 netto:	209 kW (284 PS metrisch)	234 kW (318 PS metrisch)	259 kW (352 PS metrisch)
Ausbrechkraft:	184,7 kN*	214,7 kN**	224,5 kN***
Statische Kipplast, bei vollem Einschlag:	15 280 kg*	18 260 kg**	20 750 kg***
Schaufeln:	3,1-12,0 m ³	3,7-14,0 m ³	4,5-14,0 m ³
Holzgreifer:	1,6-3,1 m ²	1,6-3,5 m ²	1,7-4,0 m ²
Einsatzgewicht:	23,0-26,0 t	26,0-30,0 t	31,0-35,0 t
Reifen:	26.5 R25 775/65 R29	26.5 R25 775/65 R29	29.5 R25 875/65 R29

* Schaufel: 4,0 m³ gerade mit Unterschraubmesser, Bereifung: 26.5 R25 L3, Standardhubgerüst.

** Schaufel: 4,6 m³ gerade mit Unterschraubmesser, Bereifung: 26.5 R25 L3, Standardhubgerüst.

*** Schaufel: 5,4 m³ gerade mit Unterschraubmesser, Bereifung: 29.5 R25 L4, Standardhubgerüst.



GERINGERE KOSTEN BEIM MATERIALUMSCHLAG.

Mit den Radladern L150F, L180F und L220F lassen sich Umschlagarbeiten einfach und unkompliziert erledigen. Perfekt abgestimmte Volvo-Antriebsstränge, Hydraulikanlagen und Anbaugeräte sorgen für eine optimale Kombination von Leistung, Kraftstoffökonomie und Umweltschutz. Alle zentralen Bauteile wie TP-Hubgerüste, stabile Rahmen und Gusslager sind gut geschützt und machen die Volvos zu haltbaren und zuverlässigen Geräten, mit denen sie Material zu geringeren Kosten umschlagen können - selbst unter härtesten Betriebsbedingungen.

Kraft und Spritzigkeit für schnelle Arbeitszyklen

Alle Volvo-Radlader verfügen über das neueste HTE-Getriebe mit ruckfrei schaltender Volvo-Schaltautomatik (Automatic Power Shift; APS). Sie sind äußerst wendige und effiziente Produktionsmaschinen für schnelle Umschlagzyklen beim Verladen von Schüttgut - mit ausreichend Kraft für die Bewältigung wirklich schwerer Arbeiten beim Laden von hartem Festgut. Die Hochleistungsmotoren haben ein hervorragendes Ansprechverhalten, und die Schaufelbewegungen sind harmonisch und fließend.

Ruhiges und kraftvolles Umschlagen von Schotter, Gestein und Holz

Volvo L150F, L180F und L220F verfügen über die Leistung und Wendigkeit, die für die zügige Durchführung schwerer und

anspruchsvoller Arbeiten beim Umschlag von Holz, Festgut und Gestein benötigt werden. Alle Original-Anbaugeräte von Volvo sind Spezialkonstruktionen und haben die gleiche hochwertige Qualität wie die restliche Maschine. Maschine und Anbaugerät arbeiten in perfekter Harmonie zusammen und bilden eine zusammengehörige Einheit, die ein sicheres und effizientes Arbeiten garantiert.

Robuste Lader für den Felsumschlag

Volvo L150F, L180F und L220F sind kompromisslose Produktionsmaschinen für schwerste Arbeiten unter härtesten Bedingungen. Die Verfügbarkeit ist entscheidend, und deshalb sind diese Maschinen bis in das kleinste Detail so konstruiert, dass sie ohne Ausfallzeiten arbeiten - egal wie hart Sie sie rannehmen.





WEICHES SCHALTEN UND HARMONISCHE KRAFT. PUNKTGENAUE KRAFT BEI NIEDRIGEM KRAFTSTOFFVERBRAUCH.

Der umweltfreundliche Motor hat ein hohes Drehmoment im leerlaufnahen Drehzahlbereich. Dadurch hat der Volvo eine hervorragende Kraftübertragung, niedrigen Kraftstoffverbrauch und minimale Abgasemissionen. Kraft und Ansprechverhalten sind das Ergebnis perfekter Harmonie zwischen dem bei Volvo gefertigten Antriebsstrang, der lastabhängigen Hydraulik und dem patentierten Hubgerüst. Sie funktionieren als genau abgestimmte Einheit, die es dem Fahrer ermöglicht mit weniger Kraftstoff mehr zu schaffen, indem für jeden Arbeitsschritt nur die konkret erforderliche Leistung eingesetzt wird.

Effiziente und zuverlässige Niedrigemissionstechnologie

Der 12-Liter-Motor mit V-ACT (Volvo Advanced Combustion Technology) macht den Volvo L150F, L180F und L220F leistungsstark und bedienfreundlich gleichermaßen. Der V-ACT-Motor nutzt jeden Tropfen Kraftstoff und bietet schon bei niedriger Drehzahl und unter Einhaltung der strengen Vorgaben für die Emissionsreduzierung volle Leistung.

Ruckfreieres automatisches Schalten

Die Volvo-Schaltautomatik (APS) trägt zu schnellen und effizienten Arbeitszyklen bei. Das System wird von der Fahrgeschwindigkeit und der Motordrehzahl gesteuert. Der Maschinenführer muss lediglich den Vorwärts- oder Rückwärtsgang wählen. Die Schaltautomatik passt sich an die Betriebsbedingungen an und spart durch



Wahl des richtigen Ganges Kraftstoff. Das Getriebe schaltet automatisch in den 1. Gang herunter, wenn zusätzliche Leistung benötigt wird

Volvo-Achsen sorgen für die erforderliche Kraftübertragung

Die bei Volvo gefertigten Achse und Antriebsstränge sind aufeinander abgestimmt und auf hohe Betriebszuverlässigkeit ausgelegt. Die Vorderachse ist mit einer hydraulisch betätigten 100% schlüssigen Differentialsperre ausgestattet. Die Hinterachse ist in einer wartungsfreien Achsbrücke gelagert. Schmierintervalle entfallen, und es entstehen keine Stillstandszeiten.

Ruckfreies und effektives Bremsen

Die Maschinen L150F, L180F und L220F sind mit den hauseigenen hydraulisch betätigten, umlaufgekühlten, nassen Scheibenbremsen ausgestattet. Sie haben eine lange Standzeit und ermöglichen ein ruckfreies und effektives Abbremsen.

OptiShift setzt neue Maßstäbe für Produktivität, Komfort und sparsamen Kraftstoffverbrauch.

OptiShift* von Volvo umfasst nicht nur einen neuen Drehmomentwandler mit Wandlerüberbrückung, sondern auch die von Volvo patentierte RBB-Funktion (Reverse by Braking). Das Ergebnis sind höhere Produktivität, geringerer Kraftstoffverbrauch und erhöhter Fahrerkomfort bei Load-and-Carry-Einsätzen und Anwendungen mit kurzem Be-/Entladetakt.

Die kraftstoffsparenden V-ACT-D12- Motoren von Volvo

Niedrigemissions-Hochleistungsmotoren mit Turbolader und Ladeluftkühler

Elektronische Motorsteuerung mit Überdrehenschutz für eine optimale Leistung in allen Arbeitssituationen

Der elektronisch gesteuerte Kühllüfter mit Hydrostatantrieb läuft nur bei Bedarf; dadurch wird weniger Kraftstoff verbraucht.

Weich schaltendes elektrohydraulisches HTE-Getriebe

Die kraftstoffsparende APS-Schaltautomatik (Automatic Power Shift) wählt den richtigen Gang für die aktuellen Einsatzbedingungen

Ruckfreie Schaltvorgänge und hoher Schaltkomfort mit PWM-gesteuertem (Pulsweitenmodulation) Fahrstufenwähler

Vier Vorwärts- und vier Rückwärtsgänge

Das Getriebe schaltet bei Bedarf automatisch in den ersten Gang herunter

Stabile, selbst entwickelte Achsen

Die Volvo-Achsen sind integraler Bestandteil des Antriebsstrangs - ein effektives Kraftpaket

Differential mit 100%-Sperre an der Vorderachse für eine bessere Traktion unter schwierigen Bedingungen

Schmierintervalle für Hinterachslager entfallen. Betriebs- und Lebenszeit wird damit verlängert

Nasse Scheibenbremsen für größere Sicherheit

Vollhydraulisches Zweikreis-System für größere Sicherheit

Contronic führt elektronischen Bremstest durch

Einfache Prüfung der Bremsbeläge mit Bremsverschleißanzeige an allen Rädern

* Sonderausrüstung



JEDERZEIT ALLES UNTER KONTROLLE.

Das einzigartige TP-Hubgestänge von Volvo behält über den gesamten Hubbereich seine hohe Reißkraft bei. Der Baumaschinenfahrer hat dank der Präzisionslenkung und der Servosteuerung der Load-Sensing-Hydraulik per Fingerdruck jederzeit alles unter Kontrolle. Der kurze Abstand zwischen dem Schwerpunkt der Last und der Vorderachse erhöht die Stabilität. Das sorgt unter allen Arbeitsbedingungen für mehr Sicherheit, schnellere Arbeitszyklen und weniger verschüttetes Material.

Überragende Reißkraft im gesamten Hubbereich

Das einzigartige, patentierte und hochgradig zuverlässige Volvo-Hubarmsystem mit TP-Hubgestänge sorgt für optimale Reißkraft und hervorragende Parallelführung über den gesamten Hubbereich. Das System ist bedienerfreundlich und gibt dem Maschinenfahrer mit seiner ausreichend dimensionierten Leistung eine gute Kontrolle über schwere Lasten.

Die richtige Kraft, egal bei welcher Motordrehzahl

Die Radlader von Volvo verfügen über eine intelligente Load-Sensing-Hydraulik. Sie liefert Kraft genau nach Bedarf – unabhängig von der Motordrehzahl. Dieses System macht den Radlader bedienungsfreundlich, kraftstoffsparend und unterstützt den Fahrer bei der Kontrolle von Maschine und Last.



Leichte Präzisionslenkung

Die Präzisionslenkung ist bedienerfreundlich und auch bei niedriger Motordrehzahl genau. Die Load-Sensing-Lenkung mit Hydrostatantrieb ist nur in Betrieb, wenn das Lenkrad gedreht wird. Das spart Kraftstoff. Endlagen-Stopps für mehr Komfort.

Schnellerer Umschlag ohne verschüttetes Material

Durch den langen Radstand können die Radlader von Volvo sanft und bequem in unwegsamem Gelände fahren. Die BSS-Hubgerüstdämpfung* erhöht die Produktivität um bis zu 20 Prozent und ist als Sonderausrüstung erhältlich.

Für Schwerlast ausgelegte Rahmen

Robuste Rahmenkonstruktion für die sichere Anbringung von Komponenten reduziert Vibrationen und verlängert die Nutzungsdauer der Maschine. Die Rahmengelenklager-Konstruktion von Volvo ist ein bewährtes Konzept, das wartungsarm und bekannt für seine lange Standzeit ist.

Das TP-Hubgerüst verbindet Kraft mit Präzision

Das patentierte Volvo-Hubarmsystem vereint das Beste von Parallel- und Z-Gestänge

Load-Sensing-Hydraulikanlage

Spart Kraftstoff, indem unnötiges Zirkulieren von Hydrauliköl vermieden wird

Bedienerfreundliche Servosteuerung der Anbaugeräte per Fingerdruck

3.* und 4.* Hydraulikfunktion ermöglichen die Verwendung von Hydraulik-Anbaugeräten

Load-Sensing-Lenkung

Spart Kraftstoff, da nur beim Lenken Kraft eingesetzt wird

Bietet erhöhten Komfort und Betriebssicherheit

Komfort-Lenk- und Fahrschaltung (CDC)*

Umschalten zwischen Lenken mit dem Lenkrad und der CDC zur Vermeidung statischer Muskelbelastung

Lenkung und Umschalten zwischen Vorwärts- und Rückwärtsfahrt mit den Bedienelementen in der linken Armlehne

Rahmen

Stabile Rahmenkonstruktion mit Dreipunkt-Aufhängung von Motor und Getriebe reduziert Vibrationen und Geräuschentwicklung.

* Zusatzausrüstung



EXTREM AUSDAUERND IST EINE MASCHINE, DIE EINFACH IMMER WEITER LÄUFT.

Bei Großladern ist Verfügbarkeit alles. Läuft die Maschine nicht, läuft die Arbeit nicht. Deshalb sind L150F, L180F und L220F bis ins kleinste Detail so konstruiert, dass keine Stillstandszeiten entstehen, egal wie stark Sie ihn beanspruchen. Für uns ist es natürlich und selbstverständlich, dass alle teuren und lebenswichtigen Bauteile geschützt werden müssen, um kostenaufwendige Stillstandszeiten und Reparaturen zu vermeiden. Ein Volvo ist für die Arbeit gemacht.

Volvo - Qualität ist bei uns Konzept

Vor der Einführung einer neuen Maschinengeneration auf dem Markt wurde jedes wichtige Bauteil und neu konstruierte System in Prüfständen einzeln auf Haltbarkeit und Ermüdung getestet. Erst nach Absolvierung dieser Probeläufe, die häufig mehrere tausend Betriebsstunden dauern, werden unsere Prototypen und Vorserien-Maschinen in die härteste aller Testumgebungen entlassen – den Einsatzort beim Kunden. Die Testnutzer melden jedes Detail und ihre Kommentare direkt an die Entwicklungsabteilung von Volvo. Volvos Testtechnologie - Reliability Growth - bedeutet mehr Teststunden, höhere Messgenauigkeit und Vorhersagbarkeit bei der Qualitätssicherung. Volvo – Qualität ist bei uns Konzept. Wir setzen uns unsere Ziele ein wenig höher.

Holen Sie das Maximum aus Ihrem Volvo heraus

Ihre Maschine soll rentabel sein, nicht nur heute, sondern auch morgen. Wir bei Volvo haben eine umfangreiche Palette an verschiedenen Hilfsmitteln, Programmen und Servicevereinbarungen, mit denen sichergestellt wird, dass Sie Ihren Volvo noch lange Zeit optimal und rentabel einsetzen können. Da die verschiedenen Branchen unterschiedliche Anforderungen haben, haben wir die Wahl der richtigen Servicevereinbarung einfach gemacht durch verschiedene Servicestufen – von einem Programm mit regelmäßiger Maschineninspektion bis zu einem umfassenden Reparatur- und Wartungsprogramm, das Ihnen eine eigene Werkstatt vor Ort erspart.

Hoher Wiederverkaufswert und lange Lebensdauer

Der L150F, L180F, und L220F zählen nicht nur zu den produktivsten Radladern am Markt – sie sind auch noch die kostengünstigsten. Dafür gibt es mehrere Gründe - die anerkannte Zuverlässigkeit von Volvo, unsere hervorragenden Finanzierungspakete, der geringe Kraftstoffverbrauch, der hohe Wiederverkaufswert und die minimalen Wartungsansprüche. All das macht ihn zur produktivsten und zuverlässigsten Maschine, die es gibt. Schicht für Schicht, Jahr für Jahr.



L150F, L180F und L220F sind mit hochwertigen Volvo-Hydraulikschläuchen ausgerüstet, die hohe Spannungen und Temperaturen aushalten.

Volvo-Radlader sind mit stabilen Schwerlastachsen ausgestattet

Dauergeschmierter Hinterachsträger, der Verschleiß und Wartungskosten reduziert

Da Radlader in staubiger Umgebung arbeiten, hat Volvo ein System mit austauschbaren Entlüftungsfiltren entwickelt, das die staubige Luft von Getriebe, Achsen, Kraftstofftank und Hydrauliktank fernhalten.

Hochwertige Bauteile, die schwerste Bedingungen meistern

Volvo-RG-Tests (Reliability Growth) für hohe Qualität in tausenden von Stunden

Das Volvo-Rahmengelenk mit genialer Lagerkonstruktion - berühmt für seine lange Lebensdauer

Alle elektrischen Kabel sind durch stabil befestigte Heavy-Duty-Hüllen mit Gummisteckverbindern und -endkappen vor Wasser, Schmutz und Verschleiß geschützt.



SO GESCHÜTZT KÖNNEN SIE SICH AUF DIE ARBEIT KONZENTRIEREN.

Volvo konstruiert seit 1954 Radlader. Von Anfang an stand bei uns die Sicherheit im Vordergrund. All unsere Erfahrungen und unser Wissen, das wir in dieser Zeit gewonnen haben, verwandten wir darauf, den L150F, L180F und L220F so sicher wie möglich zu machen. Aber nicht auf Kosten des Komforts, der Bedienfreundlichkeit und der Kraft. Ganz im Gegenteil. Wir wissen, dass Sicherheit und Produktivität zum Teil einem zufriedenen Fahrer zu verdanken sind - Mensch und Maschine in perfekter Harmonie.

Großzügiger Raum

In der neuesten Kabine von Volvo fühlt man sich wirklich willkommen. Sie ist breiter und tiefer als ihr Vorgänger. Sie bietet viel Beinfreiheit und reichlich Aufbewahrungsmöglichkeiten, Stiefel und Becher. Die große Windschutzscheibe mit Scheibenwischer ermöglicht hervorragende Rundumsicht und Sicht nach oben. Das macht auch das Laden mit langem Hubgerüst einfach. Für die Kommunikation mit Kollegen vor Ort befindet sich auf der rechten Seite ein Schiebefenster. Alle Instrumente sind leicht lesbar. Und auf der rechten Seite sind alle Knöpfe auf einer robusten Alukonsole bedienungsfreundlich angeordnet. Durch mehrere Sitz- und Einstellfunktionen lässt sich leicht eine bequeme Arbeitshaltung finden. Mit der Hebelsteuerung

(Comfort Drive Control; CDC)* bedient der Fahrer die Lenkung und schaltet zwischen Vorwärts- und Rückwärtsgang hin und her. Dies erfolgt über die Bedienelemente in der linken Armstütze. Das verhindert eine einseitige Belastung.

Immer ein angenehmes Klima

Die einzigartige und patentierte Zweistufen-Luftreinigung von Volvo arbeitet zu 90 Prozent mit Umluft – nur zehn Prozent werden von außen zugeführt. Die Luft in der Kabine hat einen Reinheitsgrad von 98 Prozent. Die automatische Heizungsregelung (AHC) ist serienmäßig und sorgt für angenehme Temperaturen in der Kabine. Und falls der Fahrer eine Pause braucht, läuft die Heizung* auch bei abgeschaltetem Motor weiter. Das spart Kraftstoff und schont die Umwelt.



Care Cab - ein effektiverer Arbeitsplatz

Angenehmes Kabinenklima mit dem besten Filtersystem am Markt

Lenkrad, Sitz, Armlehne* und Hebeleinheit - alles verstellbar

Viskose Dämpfung der Kabinenlager reduziert Vibrationen

Verbesserte Rundumsicht erhöht die Sicherheit am Einsatzort

Einfach zugängliche Hebel und Bedienelemente

Leicht zu reinigender Innenraum

Eine Vielzahl von Staufächern

Die Windschutzscheibe aus Verbundglas schützt den Fahrer

Praktisches Schiebefenster auf der rechten Seite

Trittflächen und Stufen mit Rutschschutz für die Wartung sowie intelligent angeordnete Handläufe für optimale Sicherheit

Kraftvolle Halogenarbeitsbeleuchtung ermöglicht sowohl hinten als auch vorn eine gute Sicht auf den gesamten Arbeitsbereich

* Zusatzausrüstung



ECHTZEIT-INTELLIGENZ FÜR MEHR BETRIEBSZEIT.

Die Contronic minimiert den Bedarf an außerplanmäßigen Wartungsmaßnahmen und verlängert so die Produktionszeit. Das System überwacht die Funktionen des Radladers in Echtzeit und bietet Zugriff auf wertvolle Betriebsdaten und Serviceinformationen. Der Fahrer kann von der Kabine aus Füllstände und notwendige Wartungsmaßnahmen ermitteln. Servicetechniker lokalisieren schneller ein Problem, und der Besitzer kann den Radlader ohne großen Aufwand an neue Arbeitsbedingungen anpassen sowie die Maschine mit der neuen Sonderausrüstung CareTrack aus der Ferne überwachen.

Komplett gesteuert per Contronic

Wartungsfreundlichkeit ist wichtig für Ihre Produktivität. Je mehr Sie Ihren Radlader einsetzen, desto wichtiger ist die schnelle und unkomplizierte Ausführung der täglichen Wartung. Aus diesem Grund sind alle Filter und Wartungspunkte beim Volvo leicht zugänglich und alle Klappen groß und leicht zu öffnen. Volvo-Contronic erledigt einige der täglichen Checks durch die schnelle und einfache elektronische Überprüfung der Öl- und Flüssigkeitsfüllstände. Bei Contronic handelt es sich um ein integriertes Netzwerk, das den Betrieb und die Leistung des Radladers in Echtzeit überwacht. Das System operiert dreistufig Stufen.

Stufe 1: Das System überwacht die Maschinenfunktionen in Echtzeit. Wenn es zu Unregelmäßigkeiten kommt, gibt Contronic automatisch eine Warnmeldung aus und lenkt die Aufmerksamkeit des Fahrers darauf. Ein Servicetechniker kann sich in das System einloggen und das Problem direkt vor Ort beheben.

Stufe 2: Alle Betriebsdaten werden in der Contronic gespeichert. Die Daten können zur Analyse des Maschinenbetriebs und der Ereignisse seit der letzten Wartung herangezogen werden. Diese Daten werden im MATRIS-Analyseprogramm dargestellt und geben wertvolle Informationen zu Fehlerbehebung und Servicemaßnahmen.

Stufe 3: Funktionen und Leistung des Radladers können über Contronic mit dem Analyse- und Programmier-Tool VCADS Pro aktualisiert und an veränderte Betriebsbedingungen angepasst werden.

Stufe 4: Die neue Zusatzausrüstung CareTrack* ermöglicht die Fernüberwachung der geografischen Position des Radladers sowie des Kraftstoffverbrauchs und dient der optimalen Unterstützung. Mit CareTrack Advanced erkennen Sie zudem eine etwaige unbefugte Nutzung, analysieren Fehlercodes und beheben Probleme aus der Ferne. Die für die Erhöhung der Produktivität des Radladers benötigten Betriebsdaten lassen sich auf einer kennwortgeschützten Website zur Analyse abrufen.

Contronic erhöht die Ausfallsicherheit

Das Contronic-Überwachungssystem erzeugt Warnmeldungen und zeigt Diagnosedaten an

Das Display zeigt fortlaufend Betriebsdaten, Warnhinweise und Fehlermeldungen an

In 24 Sprachen verfügbar

Überwacht den Kraftstoffverbrauch, Taktzeiten und Serviceintervalle

Elektronische Prüfung von Öl- und Flüssigkeitsständen aus der Kabine

Eingebaute Sicherheitsfunktionen begrenzen bei größeren Störungen automatisch Motordrehmoment und -leistung, um die Gefahr von Folgeschäden zu mindern

Wartung und Verfügbarkeit

Leicht zugängliche Klappen und Service-Punkte erleichtern die Wartung und den Service

Messanschlüsse und Schnelltrennkupplungen sind zur Beschleunigung und Vereinfachung von Inspektionen zu Gruppen zusammengefasst

Lange Schmierintervalle bedeuten mehr Zeit für produktive Arbeit

Gut durchdachte Trittflächen, Handläufe und Griffe für eine sichere und bequeme Wartung

EntlüftungsfILTER schützen Getriebe, Achsen, Kraftstofftank und Hydrauliköltank

Der Volvo-Ölbadvorfilter* in Kombination mit dem serienmäßigen Luftfilter bewirkt bei sehr staubiger Arbeitsumgebung eine spürbar höhere Effektivität

CareTrack*-Telematik

Mit GPS-Ortung, Mapping, Gebiets- und Zeitbegrenzungsfunktion überwachen Sie Ihren Maschinenpark

Übertragung von Betriebsdaten, Fehlercodes** und gespeicherten Maschinendaten** per GPRS und/oder Satellit

Serviceerinnerungen und Warnmeldungen, einschließlich Übermittlung per Email oder SMS

* Zusatzausrüstung

**Nur in der Premium-Version von CareTrack verfügbar



IN HARMONIE MIT DER UMWELT WACHSEN.

Die Kernwerte von Volvo sind Qualität, Sicherheit und Engagement für die Umwelt. Für uns ist das Engagement für die Umwelt ein natürlicher Bestandteil unserer Geschäftstätigkeit. Das Ziel besteht darin, Produktivität und Effizienz bei geringst möglichen Kosten und minimaler Beeinträchtigung der Umwelt zu maximieren. Mit einem Volvo erwerben Sie einen der saubersten und zuverlässigsten Radlader am Markt.

Kraftvoll, zuverlässig und umweltoptimiert

Mit der neuen Generation Dieselmotoren mit Turbolader hat Volvo erneut einen riesigen Schritt in Richtung Begrenzung des Schadstoffausstoßes getan, und das ohne größere Veränderungen bzw. irgendwelchen Verschlechterungen der Motorenleistung. Das wird möglich durch die neue V-ACT (Volvo Advanced Combustion Technology). Das Geheimnis der V-ACT besteht in der innovativen Kraftstoffeinspritzung und der elektronischen Motorsteuerung, durch die jeder einzelne Tropfen Kraftstoff effizient genutzt wird. Die intelligente I-EGR-Anlage zur internen Abgasrückführung reduziert den NOx-Ausstoß, indem die Spitzentemperatur bei der Verbrennung gesenkt wird.

Mehr als 95 Prozent recyclebar

Die Kernwerte von Volvo sind Qualität, Sicherheit und Engagement für die Umwelt. Mittlerweile sind unsere Radlader fast vollständig recyclebar. Bauteile wie Motoren, Getriebe und Hydraulik werden werksüberholt in unserem Teile-Austausch-System wieder verwendet.

Für Volvo ist die Umwelt wichtig

Der Motor D12 erfüllt alle geltenden Emissionsvorschriften der Stufe IIIA in Europa und Stufe 3 in den USA.

Volvo-Radlader werden in nach ISO 14001 umweltzertifizierten Werken gefertigt.

Load-Sensing-Hydraulik und Lenksysteme tragen zu einem geringeren Kraftstoffverbrauch bei.

Ausgehend vom Gewicht sind mehr als 95 Prozent recyclebar

Niedriger Geräuschpegel, innen und außen

Optional Einsatz von biologisch abbaubarem Hydrauliköl ermöglicht umweltfreundlichen Betrieb

Volvo heißt Qualität

Austauschbare Entlüftungsfilter schützen Getriebe, Achsen, Kraftstoff- und Hydrauliktank vor schmutziger Luft

Hochwertige Bauteile, die schwerste Bedingungen und Einsatzbereiche meistern

Das Volvo-Rahmengelenk mit genialer Lagerkonstruktion - berühmt für seine lange Lebensdauer

Alle elektrischen Kabel sind durch stabil befestigte Heavy-Duty-Hüllen mit Gummisteckverbindern und -endkappen vor Wasser, Schmutz und Verschleiß geschützt

Volvo-RG-Tests (Reliability Growth) für tausende von Stunden

Volvo heißt Sicherheit

Die Zweikreis-Betriebsbremsanlage erfüllt alle Vorgaben der ISO 3450 für eine sichere und wirksame Bremsanlage.

Elektronischer Bremsentest in der Contronic

Einfache Überprüfung mit Bremsverschleißanzeigen erhöht die Sicherheit

Automatische Betätigung der Feststellbremse bei Abschalten des Motors

Die Komfortkabine von Volvo ist gemäß ROPS ISO 3471 und FOPS ISO 3449 getestet und zugelassen

Die hervorragende Rundumsicht ermöglicht eine wirksame Überwachung des Arbeitsbereichs.

Die nach unten geneigte Motorraumabdeckung bietet bessere Sicht nach hinten

Neues Design von Stufen und Trittlflächen, mit rutschsicherer Oberfläche und durchdacht angeordneten Handläufen



DREI MASCHINEN, AUF DIE SIE IMMER BAUEN KÖNNEN.

Zugang und Wartung

- Leicht zu öffnende Klappen und Service-Punkte
- Zentrale, vom Boden aus zugängliche Schmierpunkte und in Gruppen angeordnete Prüfanschlüsse
- Dauerschmierung der Hinterachslagerung
- Rutsichere Wartungstrittflächen, Handläufe, breite treppenförmige Kabinenleiter sorgen für Sicherheit
- Lange Schmierintervalle verlängern die Zeit für die produktive Arbeit

Volvo-Hubgerüst

- TP-Hubgerüst – einzigartiges patentiertes Hubarmsystem
- Überragende Kraft während des gesamten Hubzyklusses
- Optimierte Sicht auf Anbaugeräte und großer Rückkip-Winkel
- Zweifach-Bolzendichtung verhindert Verschmutzungen der Lager

Den Kernwerten von Volvo verpflichtet: Qualität, Sicherheit und Umweltbewusstsein

- ROPS (Roll Over Protection System) und FOPS (Falling Object Protective Structure) bedeutet Sicherheit für den Fahrer
- Rückschlagventile verhindern beim Überschlagen ein Auslaufen des Hydraulik- und Kraftstofftanks
- Hochwertige Entlüftungsfilter an allen wichtigen Bauteilen
- Optionaler Einsatz von biologisch abbaubarem Hydrauliköl ermöglicht umweltfreundlichen Betrieb
- Alle Volvo-Radlader können zu mehr als 95 Prozent recyclet werden
- Alle Elektroleitungen sind ummantelt und gegen Feuchtigkeit, Schmutz und Abrasion geschützt

Weitklasse, Volvo-Komfortkabine

- Größerer, geräumigerer Kabineninnenraum mit großen Staufächern
- Die Komfortkabine verfügt über das beste Kabinen-Filtersystem auf dem Markt
- Schalter an der A-Säule
- Fahrersitz, Armlehne*, Hebeleinheit und Lenksäule - komplett verstellbar
- Verbesserte Rundumsicht mit breiter laminiertes Verbundglas-Windschutzscheibe und Panorama-Verglasung
- Elastische Dämpfung zur Verhinderung von Lärm und Vibrationen



Load-Sensing-Hydraulik von Volvo

- Die lastabhängige Hydraulik sorgt für exakte Fördermenge und -druck; – jederzeit bedarfsgerecht
- 3.* und 4.* jederzeit Hydraulikfunktion ermöglicht die Verwendung von Hydraulik-Anbaugeräten



Contronic – das Volvo-Überwachungssystem

- Das Netzwerk überwacht Betrieb und Leistung in Echtzeit
- Das Contronic-System warnt den Fahrer rechtzeitig. Dadurch können die Servicetechniker Fehler leichter beheben. Die Contronic erleichtert dem Maschinenbesitzer zudem die Anpassung des Radladers an neue Einsatzbereiche.
- Schnelle und leichte elektronische Prüfung der Öl- und Flüssigkeitsstände
- Das Display zeigt fortlaufend Betriebsdaten, Warnhinweise und Fehlermeldungen an
- Überwacht den Kraftstoffverbrauch, Taktzeiten und Serviceintervalle
- In 24 Sprachen verfügbar

Von Volvo entwickelter und hergestellter Motor

- Der nach Tier 3/Stage IIIA zugelassene Turbomotor D12D und D12E mit V-ACT-Technologie entfaltet enorme Kraft und ein beeindruckendes Drehmoment schon bei niedrigen Drehzahlen
- Vereint hervorragende Kraftstoffnutzung, hohe Zuverlässigkeit und Standzeit mit geringen Geräusch- und Abgasemissionen
- Motorsteuerung mit Überdrehenschutz für die optimale Leistung unter allen Einsatzbedingungen
- Der elektronisch gesteuerte Lüfter mit Hydrostatantrieb läuft nur bei Bedarf; das spart Kraftstoff

HTE Lastschaltgetriebe von Volvo

- Automatisches Power-Shift-Getriebe (APS) mit Betriebsart-Wählautomatik
- Das Getriebe schaltet bei Bedarf automatisch in den ersten Gang herunter
- Ruckfreie Schaltvorgänge und hoher Schaltkomfort mit PWM-gesteuertem (Pulsweitenmodulation) Fahrstufenwähler
- OptiShift* umfasst Drehmomentwandler mit Wandlerüberbrückung und RBB-Funktion (Reverse by Braking) für höhere Produktivität, geringeren Kraftstoffverbrauch und größeren Komfort

AWB-Radladerachsen von Volvo

- Zweikreis-Betriebsbremsen und automatische Betätigung der Feststellbremse bei Motorstopp
- Außengelagerte nasse Lamellenbremsen und Planeten-Nabenvorgelege
- 100% schlüssige Differentialsperre an der Vorderachse
- Optionale Achsölkühlung sorgt für maximale Kühlleistung*
- Einfache Prüfung der Bremscheiben mit Bremsverschleißanzeige an allen Rädern

Volvo-Rahmen

- Hochwertiger Stahl erhöht die Belastungsfestigkeit und Stabilität
- Geringe Vibrationen und unglaublich niedriges Geräuschniveau
- Die durchdachte Anordnung des Knickgelenks sorgt für einfachen Zugang bei Inspektion und Wartung
- Obere und untere Gelenke sind so konstruiert, dass sie auch bei maximaler Belastung eine lange Lebensdauer und größte Zuverlässigkeit erreichen

* Zusatzausrüstung

ORIGINAL-VOLVO-ANBAUGERÄTE - PASSEN PERFEKT.

Volvo-Radlader sind für ihre Qualität bekannt und Original-Volvo-Anbaugeräte bieten genau dieselbe hohe Qualität. Das ist notwendig, damit unsere Maschinen unser Versprechen einlösen können - und zwar eine maximale Produktivität. Maschinen und Anbaugeräte, die füreinander bestimmt sind, arbeiten am besten zusammen.

Die richtigen Werkzeuge für die Arbeit

Mit dem umfassenden Volvo-Angebot an Anbaugeräten und intelligentem Zubehör können Sie den Radlader genau auf die Arbeiten und Arbeitsbedingungen an Ihrem Arbeitsort einstellen. Zu den Volvo-Original-Anbaugeräten gehören Schaufeln für alle Arten von Einsätzen und Materialien, Holzgreifer, Kranausleger und eine Vielzahl verschiedener Gabeln. Wir garantieren die perfekte Verbindung zwischen Werkzeugträger und Anbaugerät und damit Ihre Sicherheit am Arbeitsplatz.

Ideale Partner für jede Arbeit

Jedes Original-Anbaugerät von Volvo ist als integraler Bestandteil des Radladers konzipiert. Ihre Funktionen und Eigenschaften sind genau auf die Parameter wie Hubarmgeometrie und Reißkraft, Zugkraft und Hubkraft

angepasst. Mit einfachen Worten: Sie sind füreinander gemacht – perfekte Partner für jede Arbeit.

Optimale Eindringfähigkeit und lange Lebensdauer

Original-Volvo-Anbaugeräte halten lange, bis zum Dreifachen der Lebensdauer anderer Fabrikate. Diese hohe Qualität ist zum einen auf unsere lange Erfahrung zurückzuführen und zum anderen auf unsere enge Zusammenarbeit mit internationalen Spitzenherstellern von Materialien. Die hohe Qualität gilt auch für die Verschleißteile der Schaufel. Durch ihr Design und die verwendeten Materialien haben die Volvo-Unterschraubmesser, -Zähne und -Segmente die beste Eindringfähigkeit und eine lange Lebensdauer. Der Zeitaufwand für den Tausch von Verschleißteilen ist sehr gering.

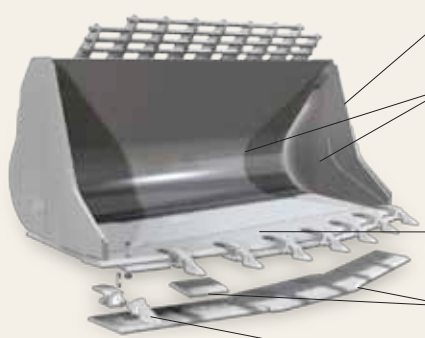

Schaufelrücken und Seitenplatten von bis zu 400 Brinell gegen Abriebverschleiß

Verstärkte Befestigungspunkte für den Anbau von Arbeitsgerät reduzieren den Verschleiß

Schneidmesser der Schaufel aus abriebfestem Stahl von bis zu 500 Brinell

Austauschbare angeschraubte Verschleißplatten für Schaufelboden, 500 Brinell

Unterschraubmesser und Segmente schützen die Messerkante vor unnötigem Verschleiß, 500 Brinell

Das Volvo-Zahnsystem mit angeschraubten oder angeschweißten Zahnhaltern mit bis zu 515 Brinell sorgt für hervorragende Eindringfähigkeit und geringeren Schaufelverschleiß

Felsschaufel mit Trapezmesser, mit Zähnen und Segmenten



Felsschaufel mit geradem Messer, mit Zähnen und Segmenten



Allzweckschaufel mit Zähnen und Segmenten



Schaufel für Materialumschlag mit Unterschraubmesser



Leichtgutschaufel mit Unterschraubmessern



Ladegabel



Holz-/Sortiergreifer





FÜR DIE ARBEIT GESCHAFFEN. LEBENSLANG MIT SERVICE VERWÖHNT.

Wenn Sie in einen Volvo-Radlader investieren, erwerben Sie eine Baumaschine von höchster Qualität. Aber natürlich braucht auch die beste Maschine Service und Wartung, damit sie auch morgen noch genauso produktiv wie heute sein kann. Der Kundendienst von Volvo kann Sie bei der Kontrolle von Betriebs- und Wartungskosten unterstützen.

Ihre Arbeit liegt uns am Herzen – überall und jederzeit

Volvo Construction Equipment und Volvo-Radlader sind eingebettet in eine professionelle Kundendienstorganisation - den Customer Support, der Ersatzteile, After-Sales-Service und Ausbildung bereitstellt. Die Kunden können durch klar überschaubare Betriebs- und Wartungskosten davon profitieren. Bei der Investition in einen Volvo-Radlader sind die Verfügbarkeit eines guten Service und der Zugang zu Original-Ersatzteilen von Volvo genauso wichtig wie der Preis. Letztendlich zählen die Gesamtkosten über die gesamte Nutzungsdauer der Maschine. Mit all den Produkten und Ressourcen, die uns zur Verfügung stehen, können wir Ihnen optimale Unterstützung anbieten. Überall und jederzeit.

Vier flexible Servicevereinbarungen, kompromisslos hoher Servicestandard

Der optimale Weg zur maximalen Nutzung Ihres Volvo-Radladers ist eine Volvo-Servicevereinbarung. Beruhigend und rentabel zugleich, abgestuft in den Servicevereinbarungen Weiß, Blau, Silber und natürlich Gold, bei der Sie sämtliche Service- und Wartungsarbeiten und Reparaturen über die gesamte Vertragsdauer hinweg zum Festpreis bekommen. Auf dieser flexiblen Grundlage können wir Ihnen eine Vereinbarung ausarbeiten, die ganz genau auf die Erfordernisse Ihres Betriebes und das Alter Ihrer Radlader abgestimmt ist. So haben Sie die Kosten stets im Griff und stellen eine hohe Verfügbarkeit sicher.

Volvo-Original-Ersatzteile überlassen nichts dem Zufall

Jedes Volvo-Original-Ersatzteil wird zusammen mit allen anderen Bauteilen der Maschine entwickelt und hergestellt. Das Ergebnis ist ein komplettes System, in dem jedes Teil perfekt auf das andere abgestimmt ist. Nur mit Volvo-Original-Ersatzteilen können Sie sicher sein, dass Ihre Maschine ihre hohe Qualität und Eigenschaften beibehält.



OPTIMIEREN SIE IHREN RADLADER.



Auswahl Volvo-Sonderausrüstung

Hubgerüstdämpfung (BSS)

Das BSS-Hubgerüst kompensiert Stoßbelastungen, verhindert Nick- und Schwingbewegungen und gleicht unebene Straßenbedingungen aus. Damit sorgt es für höhere Produktivität, weniger Schüttverluste und höheren Fahrerkomfort.

Langes Hubgerüst

Ein langes Hubgerüst erhöht die Kipphöhe und Reichweite, die für das Beladen von SKW oder Beschickungsvorrichtungen erforderlich sind. Die zusätzliche Reichweite bietet zudem größeren Schutz beim Füllen der Schaufel, da der Abstand zwischen Material und Maschine größer ist.

Komfort-Lenk- und Fahrschaltung (CDC)

Durch die CDC-Komfort-Fahr- und Lenkschaltung kann der Fahrer mit den Bedienelementen in der linken Armlehne lenken sowie Vorwärts- und Rückwärtsfahrt wählen. Er kann jederzeit zwischen dem Lenken mit dem Lenkrad und dem CDC-System wechseln und so bei wiederkehrenden Arbeitsabläufen Rücken und Muskulatur entlasten.

Automatische Schmieranlage

Unsere werksmontierte automatische Schmieranlage übernimmt das Abschmieren, während die Maschine in Betrieb ist. Damit verringern sich die Stillstandszeiten für geplante Wartung, und es gibt mehr Zeit für produktive Arbeit.

Elektrohydraulische Steuerung

Pilot-Betrieb mit elektrischer Servo-Hydraulik erhöht den Komfort bei niedrigeren Hebelkräften und hoher Präzision. Verstellbare Hub- und Schaufelwinkel, Return-to-dig und Endlagendämpfung sind integrierte Funktionen. Die 3. und 4. Hydraulikfunktion ermöglichen den Einsatz hydraulischer Anbaugeräte.

Rückfahrkamera mit Monitor

Die Rückfahrkamera verringert die toten Winkel. Die Sicherheit am Arbeitsplatz beim Rückwärtsfahren wird verbessert und der Fahrerkomfort erhöht.

CareTrack-Telematiksystem

Fernüberwachung von Maschinenposition, -einsatz und -leistung. Weiterleitung von Fehlercodes, Warnmeldungen und Wartungserinnerungen. Position auf der Landkarte sowie Gebiets- und Zeitbegrenzungsfunktion.

Kotflügel

Vordere und hintere schwenkbare Kotflügel – schützen die Maschine unter extremen Bedingungen.

Selbstsperrdifferentialie

Die Volvo-Selbstsperrdifferentialie sorgen für verlässliche Traktion bei schwierigen Bodenverhältnissen. Das mindert den Reifenschlupf und vereinfacht den Betrieb.

Volvo-OptiShift

Bei Load-and-Carry-Einsätzen führt die neue OptiShift-Funktion durch den Drehmomentwandler mit Wandlerüberbrückung zu geringerem Kraftstoffverbrauch, höherer Produktivität und größerem Komfort. Sie umfasst außerdem das von Volvo patentierte RBB-System (Reverse by Braking), das bei kurzen Be-/Entladezyklen Komfort und Lebensdauer steigert sowie den Kraftstoffverbrauch senkt.

VOLVO L150F, L180F, L220F - GENAUER BETRACHTET.



Motor

Motor: Sechszylindriger 12-Liter-V-ACT-Turbomotor in Reihenbauweise, Dieselmotor mit luftgekühltem Ladeluftkühler, Doppelkippebel und interner AGR, Zulassung Stufe III A/Tier 3. Einteiliger Zylinderkopf mit vier Ventilen pro Zylinder und einer oben liegenden Nockenwelle. Der Motor hat nasse austauschbare Zylinderlaufbuchsen und austauschbare Ventilführungen und Ventilsitze. Mechanisch betätigte und elektronisch gesteuerte Pumpe-Düse-Einheit. Vom Gaspedal aus wird die gewünschte Motordrehzahl elektrisch übermittelt. Luftreinigung: Dreistufiger Zyklon-Vorfilter - Primärfilter - Sekundärfilter. Kühlanlage: Hydrostatischer, elektronisch gesteuerter Lüfter und luftgekühlter Ladeluftkühler.

L150F

Motor	Volvo D12D LD E3
Max. Leistung bei	23,3–28,3 U/s (1400–1700 U/min)
SAE J1995 brutto	210 kW (286 PS metrisch)
ISO 9249, SAE J1349 netto	209 kW (284 PS metrisch)
Max. Drehmoment bei	23,3 U/s (1400 U/min)
SAE J1995 brutto	1432 Nm
ISO 9249, SAE J1349 netto	1423 Nm
Wirtschaftlicher Betriebsbereich	800–1600 U/min
Hubraum	12,13 l

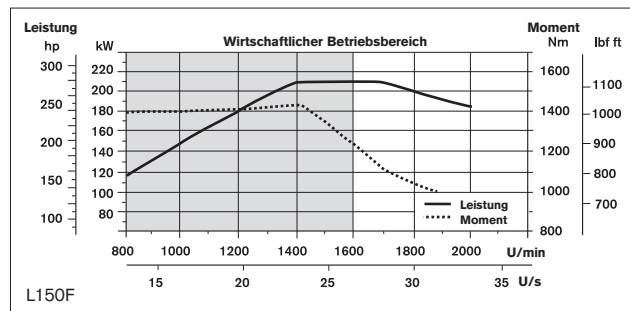

L180F

Motor	Volvo D12D LA E3
Max. Leistung bei	23,3–26,7 U/s (1400–1600 U/min)
SAE J1995 brutto	235 kW (320 PS metrisch)
ISO 9249, SAE J1349 netto	234 kW (318 PS metrisch)
Max. Drehmoment bei	23,3 U/s (1400 U/min)
SAE J1995 brutto	1603 Nm
ISO 9249, SAE J1349 netto	1594 Nm
Wirtschaftlicher Betriebsbereich	800–1600 U/min
Hubraum	12,13 l

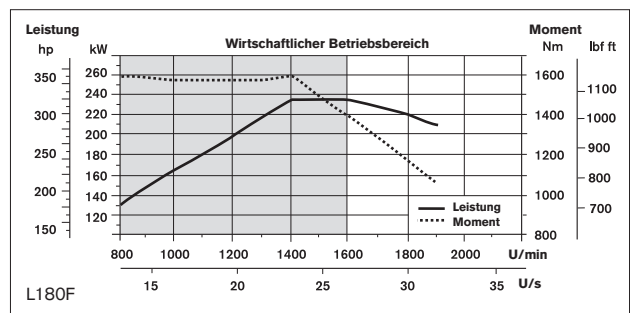

L220F

Motor	Volvo D12D LB E3
Max. Leistung bei	26,7 U/s (1600 U/min)
SAE J1995 brutto	261 kW (355 PS metrisch)
ISO 9249, SAE J1349 netto	259 kW (352 PS metrisch)
Max. Drehmoment bei	23,3 U/s (1400 U/min)
SAE J1995 brutto	1765 Nm
ISO 9249, SAE J1349 netto	1756 Nm
Wirtschaftlicher Betriebsbereich	800–1600 U/min
Hubraum	12,13 l

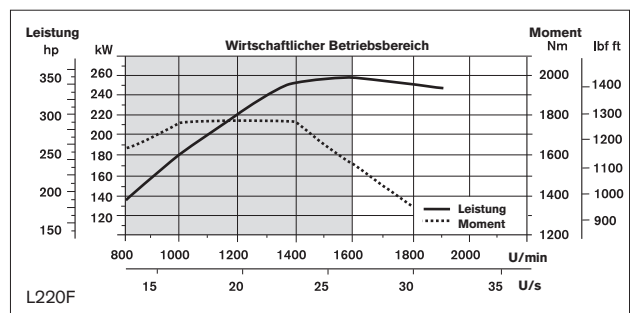



Antriebsstrang

Drehmomentwandler: Einstufig. **Getriebe:** Volvo-Vorgelegewellengetriebe mit Einhebelbedienung. Schnelles und ruckfreies Schalten von Gängen zwischen Vorwärts und Rückwärts mit PWM-Ventil (Pulsweitenmodulation). **Gangschaltung:** Volvo Automatic PowerShift (APS)-Schaltung mit vollautomatischem Schalten von 1-4 und Betriebsartwähler mit 4 verschiedenen Schaltprogrammen, darunter Auto-Betriebsart. **Achsen:** Volvo-Schwingachswellen mit Planeten-Nabenvorgelege und Achsgehäusen aus Gussstahl. Starre Vorderachse und pendelnde Hinterachse. 100-%-Differentialsperre an der Vorderachse. Optional: OptiShift-Wandler mit Wandlerüberbrückung im 2., 3. und 4. Gang.

L150F

Getriebe	Volvo HTE 210
Wandlungsgrad	2,4:1
Höchstgeschwindigkeit, vorwärts/rückwärts	
1. Gang	6,5 km/h
2. Gang	12,5 km/h
3. Gang	25,1 km/h
4. Gang	36,1 km/h
Gemessen mit Reifen	26.5 R25 L3
Vorderachse/Hinterachse	Volvo/AWB 40B/40C
Pendelung, Hinterachse	±15°
Bodenfreiheit bei 15° Pendelung	610 mm

L180F

Getriebe	Volvo HTE 220
Wandlungsgrad	2,1:1
Höchstgeschwindigkeit, vorwärts/rückwärts	
1. Gang	6,5 km/h
2. Gang	12,5 km/h
3. Gang	25,1 km/h
4. Gang	36,1 km/h
Gemessen mit Reifen	26.5 R25 L3
Vorderachse/Hinterachse	Volvo/AWB 40B/40B
Pendelung, Hinterachse	±15°
Bodenfreiheit bei 15° Pendelung	610 mm

L220F

Getriebe	Volvo HTE 305
Wandlungsgrad	2,05:1
Höchstgeschwindigkeit, vorwärts/rückwärts	
1. Gang	7,0 km/h
2. Gang	12,5 km/h
3. Gang	25,0 km/h
4. Gang	36,0 km/h
Gemessen mit Reifen	29.5 R25 L3
Vorderachse/Hinterachse	Volvo/AWB 50/41
Pendelung, Hinterachse	±15°
Bodenfreiheit bei 15° Pendelung	600 mm

Elektrische Anlage

Zentralwarnanlage: Contronic Elektrische Anlage mit Zentralwarnlampe und Summer für folgende Funktionen: - Schwerwiegende Fehlfunktion am Motor - Geringer Druck in der Lenkanlage - Warnung bei Motor-Überdrehzahl - Unterbrechung der Kommunikation (Computerfehler) Zentralwarnlampe und Summer bei eingelegtem Gang für folgende Funktionen. - Niedriger Motoröl Druck - Hohe Motoröltemperatur - Hohe Ladelufttemperatur - Niedriger Kühlmittelstand - Hohe Kühlmitteltemperatur - Hoher Druck im Kurbelgehäuse - Niedriger Getriebeöl Druck - Hohe Getriebeöltemperatur - Niedriger Bremsdruck - Angesetzte Feststellbremse - Fehler bei Bremsdruckerzeugung - Niedriger Hydraulikölstand - Hohe Hydrauliköltemperatur - Überdrehzahl im eingelegten Gang - Hohe Bremskühlöltemperatur an Vorder- und Hinterachse.

L150F, L180F, L220F

Spannung	24 V
Batterien	2x12 V
Batteriekapazität	2x140 Ah
Kaltstartkapazität, ca.	1050 A
Reservekapazität, ca.	285 min
Generatorleistung	2280 W/80 A
Anlasserleistung	7,0 kW (9,5 PS)

Bremsanlage

Betriebsbremse: Volvo-Zweikreis-Sicherheitssystem mit aufladbaren Bremsdruckspeichern. Außengelagerte, hydraulisch betriebene, gekapselte, ölumlaufgekühlte nasse Scheibenbremsen. **Feststellbremse:** Gekapselte, in das Getriebe integrierte nasse Mehrfach-Scheibenbremsen. Durch Federspeicherzylinder angesetzt und mit einem Schalter am Armaturenbrett elektrohydraulisch gelöst. **Sekundärbremse:** Zweifach-Bremskreise mit aufladbaren Bremsdruckspeichern. Entweder erfüllt ein Bremskreis oder die Feststellbremse alle Sicherheitsanforderungen. **Standardausführung:** Die Bremsanlage entspricht den Anforderungen von ISO 3450.

L150F, L180F

Anzahl Bremslamellen pro Rad, vorn/hinten	1/1
Druckspeicher	2x1,0 l and 1x0,5 l
Druckspeicher für Feststellbremse	1x0,5 l

L220F

Anzahl Bremslamellen pro Rad, vorn/hinten	2/1
Druckspeicher	2x1,0 l, 1x0,5 l
Druckspeicher für Feststellbremse	1x0,5 l

* abhängig von örtlichen Vorschriften

VOLVO-RADLADER L150F, L180F, L220F - GENAUER BETRACHTET.



Kabine

Instrumententafel: Alle wichtigen Informationen sind zentral im Sichtfeld des Fahrers angeordnet. Display des Contronic-Überwachungssystems.

Heizung und Entfroster: Heizung mit gefilterter Frischluft sowie AUTO- und 11-stufigem Gebläse. Entfroster belüftet alle Fensterzonen. **Fahrersitz:** Fahrersitz mit einstellbarer Federung und Aufrollautomatik für den Sicherheitsgurt. Der Sitz ist auf einer Halterung an der Kabinenrückwand und dem Boden angebracht. Die Kräfte der Aufrollautomatik werden von den Sitzschienen aufgenommen. **Standardausführung:** Die Kabine ist gemäß ROPS (ISO 3471, SAE J1040), FOPS (ISO 3449) getestet und zugelassen. Die Kabine entspricht den Anforderungen von ISO 6055 (Fahrerschutzdächer - Nutzfahrzeuge) und SAE J386 („Obligatorische Verwendung von Sicherheitsgurten“).

L150F

Notausstieg:	Mit dem Nothammer Fenster einschlagen
Kabinen-Geräuschpegel gemäß ISO 6396	LpA 69 dB (A)
Außengeräuschpegel gemäß ISO 6395	LwA 107 dB (A)
Be- und Entlüftung	9 m ³ /min
Heizleistung	15 kW
Klimaanlage (Sonderausrüstung)	8 kW

L180F

Notausstieg:	Mit dem Nothammer Fenster einschlagen
Kabinen-Geräuschpegel gemäß ISO 6396	LpA 70 dB (A)
Außengeräuschpegel gemäß ISO 6395	LwA 108 dB (A)
Be- und Entlüftung	9 m ³ /min
Heizleistung	15 kW
Klimaanlage (Sonderausrüstung)	8 kW

L220F

Notausstieg:	Mit dem Nothammer Fenster einschlagen
Kabinen-Geräuschpegel gemäß ISO 6396	LpA 72 dB (A)
Außengeräuschpegel gemäß ISO 6395	LwA 108 dB (A)
Be- und Entlüftung	9 m ³ /min
Heizleistung	15 kW
Klimaanlage (Sonderausrüstung)	8 kW

Hubgerüstsystem

TP-Hubgerüst mit hohem Reißmoment und Parallelführung über den gesamten Hubbereich.

L150F

Hubzylinder	2
Zylinderbohrung	160 mm
Kolbenstangendurchmesser	90 mm
Hub	784 mm
Kippzylinder	1
Zylinderbohrung	230 mm
Kolbenstangendurchmesser	110 mm
Hub	452 mm

L180F

Hubzylinder	2
Zylinderbohrung	180 mm
Kolbenstangendurchmesser	90 mm
Hub	788 mm
Kippzylinder	1
Zylinderbohrung	250 mm
Kolbenstangendurchmesser	120 mm
Hub	480 mm

L220F

Hubzylinder	2
Zylinderbohrung	190 mm
Kolbenstangendurchmesser	90 mm
Hub	768 mm
Kippzylinder	1
Zylinderbohrung	260 mm
Kolbenstangendurchmesser	120 mm
Hub	455 mm



Hydraulikanlage

Versorgungssystem: Eine lastabhängige Axialkolbenpumpe mit variabler Fördermenge. Die Lenkfunktion hat immer Priorität. **Ventile:** Doppelt wirkendes Zweikammer-Steuerventil. Das Hauptventil wird durch ein Zweikammer-Vorsteuerventil vorgesteuert. **Hubfunktion** Das Ventil hat vier Positionen: Heben, Haltestellung, Senken und Schwimmstellung. Die abschaltbare induktiv-magnetische Hubautomatik kann für jede Arbeitsposition zwischen maximaler Reichweite und voller Hubhöhe eingestellt werden. **Kippfunktion:** Das Ventil verfügt über drei Funktionen: Rückkippen, Haltestellung und Auskippen. Die induktiv-magnetische Kippfunktion kann an den gewünschten Schaufelwinkel angepasst werden. Zylinder: Doppelt wirkende Zylinder für alle Funktionen.

Filter: Hauptstrom-Filterpatrone mit Feinheitsgrad 20 µm (Absolutwert).

L150F

Maximum Arbeitsdruck, Pumpe 1	24,0 MPa
Fördermenge	171 l/min
bei	10 MPa
Motordrehzahl	32 U/s (1900 U/min)
Maximum Arbeitsdruck, Pumpe 2	26,0 MPa
Fördermenge	180 l/min
bei	10 MPa
Motordrehzahl	32 U/s (1900 U/min)
Maximum Arbeitsdruck, Pumpe 3	21,0 MPa
Fördermenge	83 l/min
bei	10 MPa
Motordrehzahl	32 U/s (1900 U/min)
Vorsteuersystem, Arbeitsdruck	3,5 MPa
Taktzeiten	
Hub*	5,9 s
Kippen*	2,0 s
Senken, leer	3,7 s
Gesamttaktzeit	11,6 s

L180F

Maximum Arbeitsdruck, Pumpe 1	24,0 MPa
Fördermenge	247 l/min
bei	10 MPa
Motordrehzahl	32 U/s (1900 U/min)
Maximum Arbeitsdruck, Pumpe 2	26,0 MPa
Fördermenge	180 l/min
bei	10 MPa
Motordrehzahl	32 U/s (1900 U/min)
Maximum Arbeitsdruck, Pumpe 3	21,0 MPa
Fördermenge	83 l/min
bei	10 MPa
Motordrehzahl	32 U/s (1900 U/min)
Vorsteuersystem, Arbeitsdruck	3,5 MPa
Taktzeiten	
Hub*	6,4 s
Kippen*	1,8 s
Senken, leer	3,3 s
Gesamttaktzeit	11,5 s

L220F

Maximum Arbeitsdruck, Pumpe 1	24,0 MPa
Fördermenge	199 l/min
bei	10 MPa
Motordrehzahl	32 U/s (1900 U/min)
Maximum Arbeitsdruck, Pumpe 2	26,0 MPa
Fördermenge	234 l/min
bei	10 MPa
Motordrehzahl	32 U/s (1900 U/min)
Maximum Arbeitsdruck, Pumpe 3	21,0 MPa
Fördermenge	83 l/min
bei	10 MPa
Motordrehzahl	32 U/s (1900 U/min)
Vorsteuersystem, Arbeitsdruck	3,5 MPa
Taktzeiten	
Hub*	5,8 s
Kippen*	1,6 s
Senken, leer	3,2 s
Gesamttaktzeit	10,6 s

* bei Last gemäß ISO 14397 und SAE J818

Lenkanlage

Lenkung: Lastabhängige, hydrostatische Knicklenkung. **Systemversorgung:** Die Lenkanlage wird vorrangig durch eine Load-Sensing-Axialkolbenpumpe mit variabler Fördermenge versorgt. **Lenkzylinder:** Zwei doppelt wirkende Zylinder.

L150F

Lenkzylinder	2
Zylinderbohrung	90 mm
Kolbenstangendurchmesser	50 mm
Hub	423 mm
Betriebsdruck	21 MPa
Maximum Fördermenge	190 l/min
Maximum Lenkeinschlag	±37°

L180F

Lenkzylinder	2
Zylinderbohrung	100 mm
Kolbenstangendurchmesser	50 mm
Hub	418 mm
Betriebsdruck	21 MPa
Maximum Fördermenge	190 l/min
Maximum Lenkeinschlag	±37°

L220F

Lenkzylinder	2
Zylinderbohrung	100 mm
Kolbenstangendurchmesser	60 mm
Hub	502 mm
Betriebsdruck	21 MPa
Maximum Fördermenge	234 l/min
Maximum Lenkeinschlag	±37°

VOLVO-RADLADER L150F, L180F, L220F - GENAUER BETRACHTET.



Service

Zugänglichkeit Service/Wartung: Große, leicht zu öffnende Serviceklappen mit Gasdruckfedern.

Ausschwenkbarer Kühlergrill. Durch Flüssigkeitsfilter und Entlüfter sind die Serviceintervalle länger. Möglichkeit der Datenaufzeichnung und -analyse zur Vereinfachung der Fehlerbehebung.

L150F Nachfüllmenge

Kraftstofftank	335 l
Motorkühlmittel	45 l
Hydrauliköltank	156 l
Getriebeöl	45 l
Motoröl	42 l
Achsöl vorn/hinten	45/55 l

L180F Nachfüllmenge

Kraftstofftank	335 l
Motorkühlmittel	45 l
Hydrauliköltank	156 l
Getriebeöl	45 l
Motoröl	42 l
Achsöl vorn/hinten	45/55 l

L220F Nachfüllmenge

Kraftstofftank	335 l
Motorkühlmittel	45 l
Hydrauliköltank	226 l
Getriebeöl	45 l
Motoröl	42 l
Achsöl vorn/hinten	77/71 l





TECHNISCHE DATEN

Bereifung L150F, L180F: 26.5 R25 L3. Bereifung L220F: 29.5 R25 L4

	Standard-Hubgerüst			Langes Hubgerüst		
	L150F	L180F	L220F	L150F	L180F	L220F
B	7070 mm	7170 mm	7470 mm	7570 mm	7600 mm	7790 mm
C	3550 mm	3550 mm	3700 mm	-	-	-
D	480 mm	480 mm	540 mm	-	-	-
F	3580 mm	3580 mm	3730 mm	-	-	-
G	2130 mm	2130 mm	2130 mm	-	-	-
J	3950 mm	4070 mm	4260 mm	4500 mm	4560 mm	4620 mm
K	4340 mm	4470 mm	4670 mm	4970 mm	4970 mm	5030 mm
O	58 °	57 °	56 °	-	-	-
P _{max}	50 °	49 °	49 °	-	-	-
R	44 °	44 °	43 °	47 °	48 °	44 °
R ₁ *	48 °	48 °	47 °	53 °	53 °	49 °
S	66 °	71 °	65 °	61 °	63 °	63 °
T	82 mm	123 mm	90 mm	136 mm	206 mm	100 mm
U	530 mm	570 mm	590 mm	640 mm	670 mm	670 mm
X	2280 mm	2280 mm	2400 mm	-	-	-
Y	2950 mm	2950 mm	3170 mm	-	-	-
Z	3510 mm	3810 mm	4060 mm	3970 mm	4170 mm	4390 mm
a ₂	6780 mm	6780 mm	7110 mm	-	-	-
a ₃	3830 mm	3830 mm	3940 mm	-	-	-
a ₄	±37 °	±37 °	±37 °	-	-	-

* Transportposition SAE

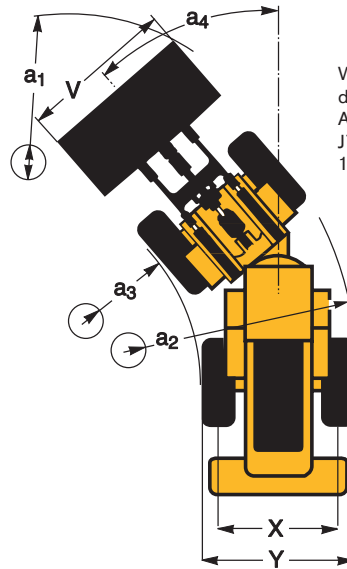

Wenn zutreffend, entsprechen die Spezifikationen und Abmessungen ISO 7131, SAE J732, ISO 7546, SAE J742, ISO 14397, SAE J818.

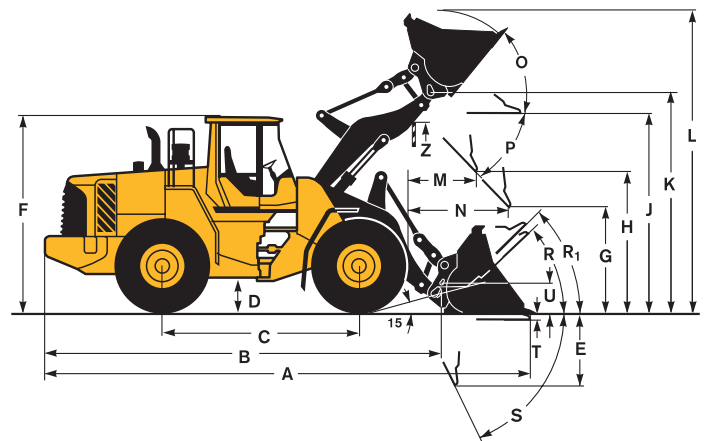

Bereifung L150F, L180F: 775/65 R29 L3
Bereifung L220F: 875/65 R29 L4







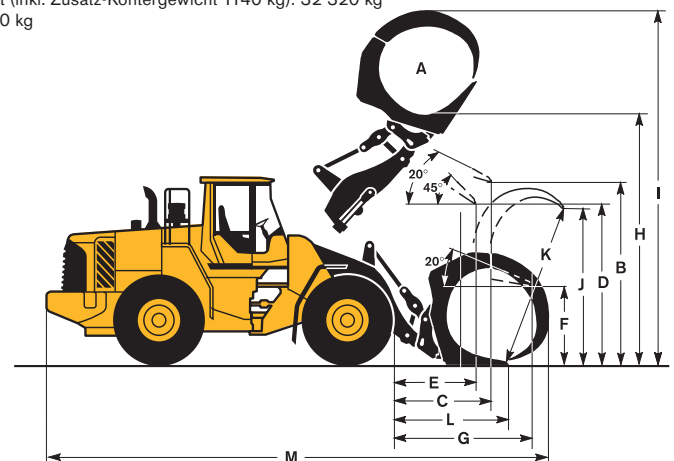

	L150F	L180F	L220F
A	3,1 m ²	3,5 m ²	4,0 m ²
B	3660 mm	3860 mm	3900 mm
C	2120 mm	1880 mm	2280 mm
D	2960 mm	3260 mm	3140 mm
E	1660 mm	1470 mm	1780 mm
F	1630 mm	1700 mm	1620 mm
G	2940 mm	2770 mm	3230 mm
H	5020 mm	5200 mm	5360 mm
I	7250 mm	7650 mm	7910 mm
J	3080 mm	3370 mm	3620 mm
K	3340 mm	3860 mm	3940 mm
L	2300 mm	2140 mm	2650 mm
M	9960 mm	10 240 mm	10 680 mm

L150F Verkaufscod: WLA80927
Betriebsgewicht (inkl. Zusatz-Kontergewicht 1140 kg): 25 230 kg
Nutzlast: 7700 kg

L180F Verkaufscod: WLA80693
Betriebsgewicht (inkl. Zusatz-Kontergewicht 1140 kg): 28 450 kg
Nutzlast: 8710 kg

L220F Verkaufscod: WLA80851
Betriebsgewicht (inkl. Zusatz-Kontergewicht 1140 kg): 32 320 kg
Nutzlast: 10 080 kg



Bereifung 26.5 R25 L3	MEHRZWECK						FELS**		LEICHT-MATERIAL	LANGES UBGERÜST	
											
	Unter- schraubmesser	Unter- schraubmesser	Zähne	Zähne	Unter- schraubmesser	Unter- schraubmesser	Zähne	Zähne	Unter- schraubmesser		
Schaufelinhalt, gehäuft nach ISO/SAE	m³	3,7	4,0	4,0	4,2	4,4	4,8	3,5	3,8	6,8	-
Füllmenge bei 110% Füllfaktor	m³	4,1	4,4	4,4	4,4	4,8	5,3	3,9	4,2	7,5	-
Statische Kipplast, gerade	kg	16 780	17 380	17 380	17 240	17 010	16 970	18 090	17 760	16 470	-3360
bei 35° Lenkeinschlag	kg	14 930	15 500	15 490	15 360	15 120	15 070	16 100	15 810	14 620	-3070
bei vollem Lenkeinschlag	kg	14 720	15 280	15 280	15 150	14 910	14 850	15 870	15 580	14 410	-3040
Ausbrechkraft	kN	179,1	184,7	184,8	174,8	176,2	167,7	172,6	188,6	134,4	+9
A	mm	8620	8590	8790	8880	8670	8740	8890	8780	9140	+520
E	mm	1260	1230	1400	1480	1290	1350	1480	1380	1710	+19
H**)	mm	3010	3030	2900	2830	2970	2930	2840	2910	2620	+570
L	mm	5830	5880	5880	5960	5990	5890	5980	5940	6090	+570
M**)	mm	1250	1210	1360	1420	1260	1310	1410	1310	1560	-15
N**)	mm	1820	1800	1880	1910	1830	1850	1910	1840	1940	+440
V	mm	3200	3200	3230	3000	3200	3200	3230	3230	3200	-
a, Wendekreisdurchmesser	mm	14 650	14 640	14 750	14 580	14 670	14 700	14 800	14 740	14 890	-
Einsatzgewicht	kg	23 560	23 320	23 330	23 370	23 660	23 720	24 810	24 790	23 820	+300

*) Mit L4 Bereifung **) Mit L5 Bereifung

Anm: Gilt nur für Original-Volvo-Anbaugeräte.

**) Gemessen zur Spitze der Schaufelzähne oder Kante des Unterschraubmessers. Kipphöhe bis Schaufelkante. Gemessen bei 45° Kippwinkel. (Felschaufel bei 42°)

Diagramm - Auswahl Passender Schaufeln

Bei der Schaufelauswahl richtet man sich nach dem Schüttgewicht des Materials und dem üblichen Füllungsgrad der Schaufel. Für das TP-Hubgerüst, mit dem sich ein besonders günstiger Rückkippwinkel ergibt, können Schaufeln mit großer Schaufelöffnung eingesetzt werden. Dadurch ergibt sich ein tatsächlicher Füllungsgrad, der häufig höher ist als der Wert, den die ISO/SAE-Vermessung angibt. Das Beispiel geht von einem Standard-Hubgerüst aus. **Beispiel: Sand und Kies. Füllfaktor ~ 105%. Materialdichte 1,6 t/m³. Ergebnis: Die 4,0m³-Schaufel fasst 4,2 m³.** Für eine optimale Stabilität ist die nachstehende Tabelle zu berücksichtigen.

Material	Schaufelfüllung, %	Materialdichte, t/m³	ISO/SAE Schaufelfüllmenge, m³	Aktuelle Füllmenge, m³
Mutterboden/ Ton	~ 110	~ 1,6	3,8	~ 4,2
		~ 1,6	4,0	~ 4,4
		~ 1,5	4,2	~ 4,6
Sand/Kies	~ 105	~ 1,7	3,8	~ 4,0
		~ 1,6	4,0	~ 4,2
		~ 1,6	4,2	~ 4,4
Mischgut	~ 100	~ 1,8	3,8	~ 3,8
		~ 1,7	4,0	~ 4,0
		~ 1,6	4,2	~ 4,2
Fels	≤100	~ 1,7	3,5	~ 3,5



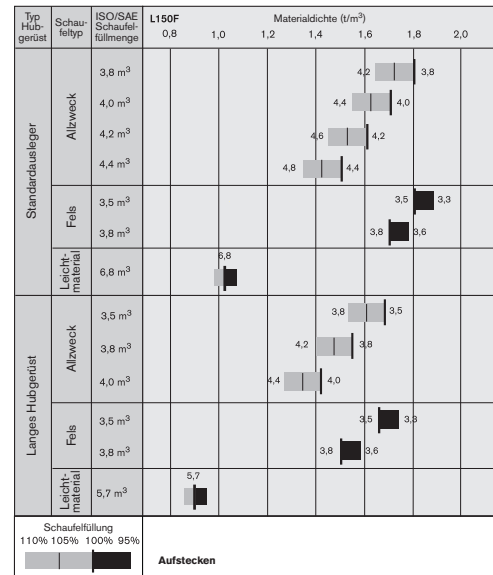





Die Größe der Felsschaufeln wurde im Hinblick auf optimale Eindringfähigkeit und Schaufelfüllung und nicht nach Schüttgewicht gewählt.



Zusätzliche Betriebsdaten

Bereifung 26.5 R25 L3	Standard-Hubgerüst		Langes Hubgerüst		
	26.5 R25 L5	775/65 R29 L3	26.5 R25 L5	775/65 R29 L3	
Breite über Reifen	mm	+30	+180	+30	+180
Bodenfreiheit	mm	+30	+10	+30	+10
Kipplast, bei vollem Einschlag	kg	+760	+590	+640	+500
Einsatzgewicht	kg	+1060	+760	+1050	+750

L180F

Bereifung 26.5 R25 L3	MEHRZWECK					MATERIAL-UMSCHLAG*	FELS**		LEICHT-MATERIAL	LANGES UBGERÜST	
											
	Bolt-on edges	Teeth	Bolt-on edges	Teeth	Bolt-on edges	Bolt-on edges	Teeth	Teeth	Bolt-on edges		
Schaufelinhalt, gehäuft nach ISO/SAE	m³	4,4	4,4	4,6	4,6	4,8	5,2	4,4	4,2	7,8	-
Füllmenge bei 110% Füllfaktor	m³	4,8	4,8	5,1	5,1	5,3	5,7	4,8	4,6	8,6	-
Statische Kipplast, gerade	kg	20 130	20 790	20 900	20 810	20 700	20 680	21 280	21 510	19 750	-3660
bei 35° Lenkeinschlag	kg	17 820	18 430	18 530	18 440	18 340	18 290	18 860	19 050	17 440	-3330
bei vollem Lenkeinschlag	kg	17 550	18 160	18 260	18 170	18 080	18 020	18 590	18 770	17 170	-3290
Ausbrechkraft	kN	202,5	215,3	214,7	215,3	206,0	204,2	215,6	194,3	157,9	+4,0
A	mm	8880	9030	8790	9030	8860	8880	9000	9160	9340	+470
E	mm	1440	1570	1360	1570	1420	1440	1530	1680	1860	+37
H**)	mm	3060	2950	3110	2950	3060	3050	2980	2870	2690	+490
L	mm	6170	6120	6170	6170	6170	6000	6210	6310	6300	+490
M**)	mm	1360	1430	1280	1430	1330	1330	1390	1520	1620	+20
N**)	mm	1970	2010	1930	2010	1960	1950	1980	2060	2050	+400
V	mm	3200	3230	3200	3230	3200	3400	3230	3230	3400	-
a, Wendekreisdurchmesser	mm	14 800	14 900	14 760	14 900	14 790	14 990	14 890	14 970	15 220	-
Einsatzgewicht	kg	26 810	26 560	26 540	26 600	26 600	26 680	27 910	28 000	26 970	+280











*) Mit L4 Bereifung **) Mit L5 Bereifung

Anm: Gilt nur für Original-Volvo-Anbaugeräte.

**) Gemessen zur Spitze der Schaufelzähne oder Kante des Unterschraubmessers. Kipphöhe bis Schaufelkante. Gemessen bei 45° Kippwinkel. (Felschaufel bei 42°)

Diagramm - Auswahl Passender Schaufeln

Bei der Schaufelauswahl richtet man sich nach dem Schüttgewicht des Materials und dem üblichen Füllungsgrad der Schaufel. Für das TP-Hubgerüst, mit dem sich ein besonders günstiger Rückkippwinkel ergibt, können Schaufeln mit großer Schaufelöffnung eingesetzt werden. Dadurch ergibt sich ein tatsächlicher Füllungsgrad, der häufig höher ist als der Wert, den die ISO/SAE-Vermessung angibt. Das Beispiel geht von einem Standard-Hubgerüst aus. **Beispiel: Sand und Kies. Füllfaktor ~ 105%. Materialdichte 1,6 t/m³. Ergebnis: Die 4,6m²-Schaufel fasst 4,8 m³.** Für eine optimale Stabilität ist die nachstehende Tabelle zu berücksichtigen.



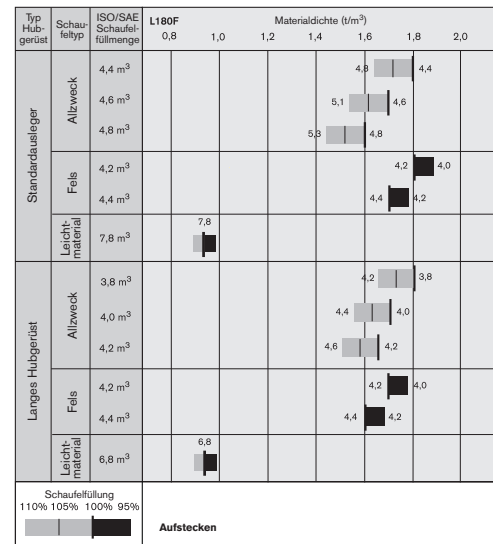





Material	Schaufelfüllung, %		Materialdichte, t/m³	ISO/SAE Schaufelfüllmenge, m³	Aktuelle Füllmenge, m³
Mutterboden/ Ton	~ 110		~ 1,6	4,4	~ 4,8
			~ 1,5	4,6	~ 5,1
			~ 1,4	4,8	~ 5,3
Sand/Kies	~ 105		~ 1,7	4,4	~ 4,6
			~ 1,6	4,6	~ 4,8
			~ 1,5	4,8	~ 5,1
Mischgut	~ 100		~ 1,8	4,4	~ 4,4
			~ 1,7	4,6	~ 4,6
			~ 1,6	4,8	~ 4,8
Fels	≤ 100		~ 1,7	4,3	~ 4,3



Die Größe der Felschaufeln wurde im Hinblick auf optimale Eindringfähigkeit und Schaufelfüllung und nicht nach Schüttgewicht gewählt.

Zusätzliche Betriebsdaten

Bereifung 26.5 R25 L3	Standard-Hubgerüst		Langes Hubgerüst		
	26.5 R25 L5	775/65 R29 L3	26.5 R25 L5	775/65 R29 L3	
Breite über Reifen	mm	+30	+130	+30	+130
Bodenfreiheit	mm	+40	+10	+40	+10
Kipplast, bei vollem Einschlag	kg	+770	+600	+760	+530
Einsatzgewicht	kg	+1050	+920	+1050	+1120

Bereifung 29.5 R25 L4	MEHRZWECK				MATERIAL-UMSCHLAG*	FELS**			LEICHT-MATERIAL	LANGES HUBGERÜST	
											
	Bolt-on edges	Teeth	Bolt-on edges	Teeth	Bolt-on edges	Teeth	Teeth	Teeth	Bolt-on edges		
Schaufelinhalt, gehäuft nach ISO/SAE	m³	4,9	5,2	5,4	5,6	5,6	4,5	4,5	5,0	8,2	-
Füllmenge bei 110% Füllfaktor	m³	5,4	5,7	5,9	6,2	6,2	5,0	5,0	5,5	9,0	-
Statische Kipplast, gerade	kg	23 770	23 580	23 680	23 450	23 360	23 840	23 390	22 570	22 530	-2860
bei 35° Lenkeinschlag	kg	21 140	20 960	21 050	20 810	20 730	21 180	20 750	19 990	19 950	-2630
bei vollem Lenkeinschlag	kg	20 840	20 660	20 750	20 520	20 430	20 880	20 450	19 700	19 660	-2650
Ausbrechkraft	kN	231,0	224,7	224,5	220,2	207,0	240,9	192,7	178,7	172,6	+3,0
A	mm	9050	9330	9090	9360	9240	9220	9590	9740	9550	+310
E	mm	1280	1520	1320	1560	1450	1440	1760	1890	1730	-20
H**)	mm	3310	3130	3280	3100	3190	3190	3000	2900	2940	+360
L	mm	6390	6450	6500	6540	6290	6450	6390	6480	6480	+360
M**)	mm	1260	1450	1290	1470	1380	1370	1710	1810	1580	-30
N**)	mm	2020	2140	2040	2150	2090	2080	2250	2290	2170	+270
V	mm	3400	3400	3400	3400	3400	3430	3430	3430	3700	-
a ₁ Wendekreisdurchmesser	mm	15 470	15 610	15 500	15 630	15 560	15 580	15 770	15 850	16 010	-
Einsatzgewicht	kg	31 190	31 300	31 330	31 520	31 260	31 830	32 000	32 170	31 760	+380

*) Mit L4 Bereifung **) Mit L5 Bereifung

Anm: Gilt nur für Original-Volvo-Anbaugeräte.

**) Gemessen zur Spitze der Schaufelzähne oder Kante des Unterschraubmessers. Kipphöhe bis Schaufelkante. Gemessen bei 45° Kippwinkel. (Felschaufel bei 42°)

Diagramm - Auswahl Passender Schaufeln

Bei der Schaufelauswahl richtet man sich nach dem Schüttgewicht des Materials und dem üblichen Füllungsgrad der Schaufel. Für das TP-Hubgerüst, mit dem sich ein besonders günstiger Rückkippwinkel ergibt, können Schaufeln mit großer Schaufelöffnung eingesetzt werden. Dadurch ergibt sich ein tatsächlicher Füllungsgrad, der häufig höher ist als der Wert, den die ISO/SAE-Vermessung angibt. Das Beispiel geht von einem Standard-Hubgerüst aus. **Beispiel: Sand und Kies. Füllfaktor ~ 105%. Materialdichte 1,6 t/m³. Ergebnis: Die 5,2m³-Schaufel fasst 5,5 m³.** Für eine optimale Stabilität ist die nachstehende Tabelle zu berücksichtigen.

Material	Schaufelfüllung, %	Materialdichte, t/m³	ISO/SAE Schaufelfüllmenge, m³	Aktuelle Füllmenge, m³
Mutterboden/ Ton	~ 110	~ 1,6	4,9	~ 5,4
		~ 1,5	5,2	~ 5,7
		~ 1,4	5,4	~ 5,9
Sand/Kies	~ 105	~ 1,7	4,9	~ 5,1
		~ 1,6	5,2	~ 5,5
		~ 1,5	5,4	~ 5,7
Mischgut	~ 100	~ 1,8	4,9	~ 4,9
		~ 1,7	5,2	~ 5,2
		~ 1,6	5,4	~ 5,4
Fels	≤ 100	~ 1,7	4,5	~ 4,5

Die Größe der Felschaufeln wurde im Hinblick auf optimale Eindringfähigkeit und Schaufelfüllung und nicht nach Schüttgewicht gewählt.

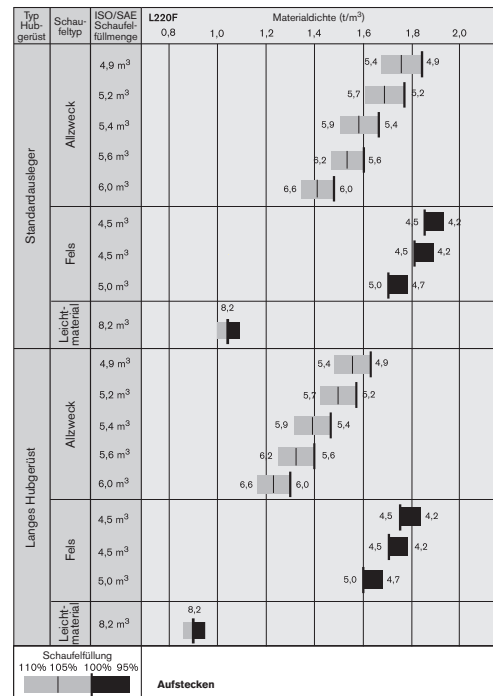

Zusätzliche Betriebsdaten

Bereifung 29.5 R25 L4	Standard-Hubgerüst			Langes Hubgerüst			
	29.5 R25 L3	29.5 R25 L5	875/65 R29 L4	29.5 R25 L3	29.5 R25 L5	875/65 R29 L4	
Breite über Reifen	mm	-20	+35	+95	-20	+35	+95
Bodenfreiheit	mm	±0	+40	-10	±0	+40	-20
Kipplast, bei vollem Einschlag	kg	-100	+1010	+180	-90	+930	+180
Einsatzgewicht	kg	-80	+1490	+650	-80	+1500	+650

STANDARD EQUIPMENT

Service und Wartung L150F L180F L220F

Motorölablass- und -füllpunkte leicht zugänglich	•	•	•
Getriebeölablass- und -füllpunkte leicht zugänglich	•	•	•
Schmierverteiler, vom Boden aus zugänglich	•	•	•
Druckprüfanschlüsse: Getriebe und Hydraulik, Schnellwechsler	•	•	•
Werkzeugkasten, verschließbar	•	•	•

Motor L150F L180F L220F

Dreistufige Luftfiltereinheit, Vorfilter, Primär- und Sekundärfilter	•	•	•
Schauglas für Kühlmittelstand	•	•	•
Vorwärmung der Ansaugluft	•	•	•
Kraftstoffvorfilter mit Wasserabscheider	•	•	•
Kraftstofffilter	•	•	•
Kurbelgehäuseentlüftung Ölabscheider	•	•	•
Abgaswärme-Isolierung	•	•	•

Elektrische Anlage L150F L180F L220F

24 V, Anschluss für Zusatzausrüstung	•	•	•
Drehstromgenerator, 24V/ 80 A	•	•	•
Batterie Hauptschalter	•	•	•
Kraftstoffanzeige	•	•	•
Betriebsstundenzähler	•	•	•
Signalhorn, elektrisch	•	•	•
Instrumententafel: • Kraftstoffstand • Getriebe temperatur • Kühlmitteltemperatur • Instrumentenbeleuchtung	•	•	•
Beleuchtung: • Zwei Halogen-Fahrscheinwerfer vorne, Fern-/Abblendlicht • Standlicht • Doppeltes Brems-/Rücklicht • Fahrtrichtungsanzeiger und Warnblinkanlage • Halogen-Arbeitsleuchten (2 vorn, 2 hinten)	•	•	•

Contronic-Überwachungssystem L150F L180F L220F

Überwachung und Aufzeichnung von Maschinendaten	•	•	•
Contronic-Display	•	•	•
Kraftstoffverbrauch	•	•	•
Außentemperatur	•	•	•
Uhr	•	•	•
Testfunktion für Warn- und Kontrollleuchten	•	•	•
Bremstest	•	•	•
Testfunktion, Geräuschpegel bei maximaler Gebläsegeschwindigkeit	•	•	•
Warn- und Kontrollleuchten für: • Ladestrom • Feststellbremse	•	•	•
Warnanzeige und Displaymeldung: • Motorkühlmitteltemperatur • Ladelufttemperatur • Motoröltemperatur • Motoröldruck • Getriebeöltemperatur • Getriebeöldruck • Hydrauliköltemperatur • Bremsdruck • Feststellbremse • Aufladen Bremse • Überdrehzahl bei Richtungswechsel • Achsöltemperatur • Lenkdruck • Kurbelgehäusedruck • Gerätesicherung offen	•	•	•
Füllstand-Warmmeldungen: • Kraftstoffstand • Motorölstand • Motorkühlmittelstand • Getriebeölstand • Hydraulikölstand • Flüssigkeit der Scheibenwaschanlage	•	•	•
Reduzierung Motordrehmoment bei Fehleranzeige: • Zu hohe Motorkühlmitteltemperatur • Zu hohe Motoröltemperatur • Zu niedriger Motoröldruck • Zu hoher Kurbelgehäusedruck • Zu hohe Ladelufttemperatur	•	•	•
Motorabschaltung auf Leerlauf bei Fehleranzeige: • Zu hohe Getriebeöltemperatur • Schlupf in Getriebekupplung	•	•	•

L150F L180F L220F

Tastatur, Hintergrundbeleuchtung	•	•	•
Startsperre bei eingelegtem Gang	•	•	•

Antriebsstrang L150F L180F L220F

APS-Getriebe	•	•	•
Vollautomatische Gangschaltung, 1-4	•	•	•
PWM-gesteuerte Gangschaltung	•	•	•
Vorwärts- und Rückwärtsschalten via Hydraulikhebelkonsole	•	•	•
Schauglas für Getriebeölstand	•	•	•
Differential: Vorn, 100%-schlüssige, hydraulische Differential-sperre Hinten, herkömmliches Diff.	•	•	•

Bremsanlage L150F L180F L220F

Zweifach-Bremskreise	•	•	•
Zweifachbremspedale	•	•	•
Sekundärbremsanlage	•	•	•
Feststellbremse, elektrohydraulisch	•	•	•
Bremsverschleißanzeigen	•	•	•

Kabine L150F L180F L220F

ROPS (ISO 3471), FOPS (ISO 3449)	•	•	•
Zentralschlüsselsatz (Startschloss/Türschloss)	•	•	•
Schallschluckende Auskleidung	•	•	•
Aschenbecher	•	•	•
Zigarettenanzünder, 24-V-Anschluss	•	•	•
Abschließbare Tür	•	•	•
Kabineheizung mit Frischluftzufuhr und Defrosteranlage	•	•	•
Frischluftzufuhr mit zwei Filtern	•	•	•
Automatische Heizungsregelung	•	•	•
Bodenmatte	•	•	•
Zweifach-Innenbeleuchtung	•	•	•
Zwei Innenrückspiegel	•	•	•
Zwei Außenrückspiegel	•	•	•
Schiebefenster, rechts	•	•	•
Getönte Sicherheitsscheiben	•	•	•
Sicherheitsgurt mit Aufrollautomatik (SAE J386)	•	•	•
Verstellbares Lenkrad	•	•	•
Staufach	•	•	•
Dokumentenfach	•	•	•
Sonnenblende	•	•	•
Getränkhalter	•	•	•
Scheibenwaschanlage, vorne und hinten	•	•	•
Scheibenwischer vorne und hinten	•	•	•
Intervallfunktion für Scheibenwischer, vorn und hinten	•	•	•

Hydraulikanlage L150F L180F L220F

Hauptsteuerventil: Doppelt wirkende Zweikammerventile mit Hydraulik-Vorsteuerung	•	•	•
Axialkolbenpumpe mit variabler Fördermenge (3) für: 1 Arbeitshydraulik 2 Arbeitshydraulik, Vorsteuerungshydraulik, Lenk- und Bremsanlage 3 Lüfter und Bremsanlage	•	•	•
Hydrauliksteuerhebel	•	•	•
Elektrische Füllstandsverriegelung	•	•	•
Hubgerüstendlage, automatisch	•	•	•
Automatische Schaufelrückstellung	•	•	•
Doppelt wirkende Hydraulikzylinder	•	•	•
Schauglas für Hydraulikölstand	•	•	•
Hydraulikölkühler	•	•	•

Externe Ausrüstung L150F L180F L220F

Kotflügel, vorn und hinten	•	•	•
Elastische Kabinenbefestigung	•	•	•
Gummihalierung Motor und Getriebe	•	•	•
Aufklappbare Seitenverkleidung	•	•	•
Rahmen, Knickgelenksperre	•	•	•
Diebstahlverriegelung verfügbar für • Batterien • Motorraum • Kühlergrill	•	•	•
Hebeösen	•	•	•
Verladeösen	•	•	•
Zughaken	•	•	•

SONDERAUSRÜSTUNG (auf bestimmten Märkten Standard)

Service und Wartung L150F L180F L220F

Automatische Schmieranlage	•	•	•
Automatische Schmieranlage für langes Hubgerüst	•	•	•
Automatische Schmieranlage, rostfreier Stahl	•	•	•
Automatische Schmieranlage, rostfreier Stahl, für langes Hubgerüst	•	•	•
Automatische Schmieranlage für Schnellwechsler, in geschweißter Ausführung	•	•	•
Automatische Schmieranlage für Schnellwechsler, rostfreier Stahl, in geschweißter Ausführung	•	•	•

L150F L180F L220F

Schutz Abschmiernippel	•	•	•
Ventil Ölprobe	•	•	•
Nachfüllpumpe Schmiermittel für Schmieranlage	•	•	•
Werkzeugsatz	•	•	•
Radmutter-Schlüsselsatz	•	•	•

Motor	L150F	L180F	L220F
Zyklon-Kabinenluft-Vorfilter	•	•	•
Zyklon-Kabinenluft-Vorfilter, zweistufig	•	•	•
Kabinenluft-Vorfilter (Ölbad)	•	•	•
Kabinenluft-Vorfilter (Turbo)	•	•	•
Kühlungspaket: Kühlmittelkühler und Ladeluftkühler, Korrosionsschutz	•	•	•
Automatische Motorabschaltung	•	•	•
Motorblockheizung, 230 V	•	•	•
ESW, Abgeschalteter Motorschutz	•	•	•
ESW, Verstärkter Motorschutz	•	•	•
Schutzgitter für den Lufteinlass des Kühlers	•	•	•
Schutz Ansaugluft Gebläse, engmaschig	•	•	•
Sieb für Kraftstoffeinfüllstutzen	•	•	•
Kraftstoffvorwärmer	•	•	•
Handgas	•	•	•
Max. Gebläsegeschwindigkeit, Tropenausführung	•	•	•
Kühlmittelkühler, rostfrei	•	•	•
Umkehrkühlflüster	•	•	•
Umkehrlüfter und Achsölkühler	•	•	•

Elektrische Anlage	L150F	L180F	L220F
Generator 80 A mit Luftfilter	•	•	•
Diebstahlsicherung	•	•	•
Hauptscheinwerfer, asym. links	•	•	•
Kennzeichenhalter, Beleuchtung	•	•	•
Rückfahrkamera mit Monitor, Farbe	•	•	•
Rückspiegel, verstellbar, elektr. beheizt	•	•	•
Verminderte Funktion Arbeitsbeleuchtung, Rückwärtsgang aktiviert	•	•	•
Rückfahrsignal	•	•	•
Verkürzte Hauptscheinwerfer-Träger	•	•	•
Seitenlampen	•	•	•
Rotierendes Warnlicht	•	•	•
Arbeitsbeleuchtung, Anbaugeräte	•	•	•
Arbeitsbeleuchtung vorn, Hochdruck-Gasentladungslampen (HID)	•	•	•
Arbeitsbeleuchtung vorn, an Kabine, zweifach	•	•	•
Arbeitsbeleuchtung vorn, Zusatz	•	•	•
Arbeitsbeleuchtung hinten, an Kabine	•	•	•
Arbeitsbeleuchtung hinten, an Kabine, zweifach	•	•	•

Kabine	L150F	L180F	L220F
Halterung für Betriebsanleitung	•	•	•
Automatische Klimasteuerung (ACC)	•	•	•
ACC-Bedienfeld, mit Fahrenheit-Skala	•	•	•
Asbeststaub-Schutzfilter	•	•	•
Zyklon-Kabinenluft-Vorfilter	•	•	•
Karbonfilter	•	•	•
Unterbodenschutzplatte, Kabine	•	•	•
Halter für Aufbewahrungsbox	•	•	•
Armlehne, Fahrersitz, ISRI, nur links	•	•	•
Armlehne, Fahrersitz, KAB, nur links	•	•	•
Fahrersitz, KAB, luftgefedert, für Heavy-Duty, nicht für CDC	•	•	•
Fahrersitz, KAB, luftgefedert, für Heavy-Duty, für CDC und "Elektro-Servo"	•	•	•
Fahrersitz, ISRI, luftgefedert, beheizbar, hohe Rückenlehne	•	•	•
Fahrersitz, ISRI, beheizbar, hohe Rückenlehne	•	•	•
Fahrersitz, ISRI, niedrige Rückenlehne	•	•	•
Radioeinbausatz mit 11A-12V-Ausgang, links	•	•	•
Radioeinbausatz mit 11A-12V-Ausgang, rechts	•	•	•
Radioeinbausatz mit 20A-12V-Ausgang	•	•	•
Radio mit CD-Player	•	•	•
Sicherheitsgurt, 3", (75 mm breit)	•	•	•
Lenkradknopf	•	•	•
Sonnenblende, Heckscheibe	•	•	•
Sonnenblende, Seitenscheiben	•	•	•
Zeitschaltung Kabinenheizung	•	•	•
Schiebefenster, Tür	•	•	•
Universal-Tür-/Zündschlüssel	•	•	•

Antriebsstrang	L150F	L180F	L220F
100%-schlüssige Differentialsperre vorn	•	•	•
Differentialsperre vorn und hinten, mit Achsölkühler	•	•	•
Geschwindigkeitsbegrenzer, 20 km/h	•	•	•
Geschwindigkeitsbegrenzer, 30 km/h	•	•	•
Geschwindigkeitsbegrenzer, 40 km/h	•	•	•
Schutzscheibe an Rädern/Achsen	•	•	•
OptiShift	•	•	•

Bremsanlage	L150F	L180F	L220F
Ölkühler und Filter für Vorder- und Hinterachse	•	•	•
Rostfreier Stahl, Bremsleitungen	•	•	•

Hydraulikanlage	L150F	L180F	L220F
Schnellwechsler, geschweißt	•	•	•
Hubgerüstdämpfung (BSS)	•	•	•
Separate Geräteverriegelung, Standard-Hubgerüst	•	•	•

Separate Geräteverriegelung, langes Hubgerüst	•	•	•
Arctic-Kit, Gerätesicherungsschlauch und 3. hydr. Funktion	•	•	•
Arktik-Ausrüstung, Steuerleitungen und Bremsdruckspeicher inklusive Hydrauliköl	•	•	•
Schlauch- und Rohrschutz, Hubzylinder	•	•	•
Schlauch- und Rohrschutz, Hubzylinder, langes Hubgerüst	•	•	•
Hydraulikflüssigkeit, biol. abbaubar, Volvo	•	•	•
Hydraulikflüssigkeit, nicht brennbar	•	•	•
Hydraulikflüssigkeit, Tropeneinsatz	•	•	•
Hydraulikfunktion (3.)	•	•	•
3. Hydraulikfunktion für langes Hubgerüst	•	•	•
3.-4. Hydraulikfunktion	•	•	•
Elektrohydraulische Funktion (3.)	•	•	•
3. elektrohydraulische Funktion für langes Hubgerüst	•	•	•
Elektrohydraulische Funktion (3.-4.)	•	•	•
3. bis 4. elektrohydraulische Funktion für langes Hubgerüst	•	•	•
Elektrohydraulische Servo-Steuerung	•	•	•
Elektrohydraulische Servo-Steuerung für langes Hubgerüst	•	•	•
Einhand-Wählhebelbedienung	•	•	•
Einhebelbedienung für 3. hydraulische Funktion	•	•	•
Hydraulikölkühler, zusätzl.	•	•	•

Externe Ausrüstung	L150F	L180F	L220F
Kabinenleiter mit Gummiaufhängung	•	•	•
Vorderkotflügel, abnehmbar	•	•	•
Flexibler Heckauftritt	•	•	•
Kotflügelverbreiterung, vorn/hinten, für 80er-Serien-Bereifung	•	•	•
Kotflügelverbreiterung, vorn/hinten, für 65er-Serien-Bereifung	•	•	•
Kotflügel, starr vorn und klappbar hinten, inkl. Kotflügelverbreiterungen	•	•	•
Langes Hubgerüst	•	•	•
Langes Hubgerüst für Elektrohydraulik	•	•	•

Schutzausrüstung	L150F	L180F	L220F
Unterbodenschutz, vorn	•	•	•
Unterbodenschutz, hinten	•	•	•
Unterbodenschutz, hinten, Ölwanne	•	•	•
Abdeckblech, Heavy-Duty, Vorderrahmen	•	•	•
Schutzgitter für Hauptscheinwerfer, vorn	•	•	•
Schutzgitter für Kühlergrill	•	•	•
Schutzgitter für Rücklichter	•	•	•
Schutzgitter für Rücklicht, Heavy-Duty	•	•	•
Schutzgitter für Seitenscheiben und Heckscheibe	•	•	•
Schutzgitter für Frontscheibe	•	•	•
Speziallackierung für korrosive Umgebung (Maschine)	•	•	•
Speziallackierung für korrosive Umgebung (Geräteträger)	•	•	•
Schutz für Lenkzylinder	•	•	•
Zusatz Schaufelzähne	•	•	•

Sonstige Ausrüstung	L150F	L180F	L220F
CE-Kennzeichnung	•	•	•
Komfort-Lenk- und Fahrschaltung (CDC)	•	•	•
CDC Komfort-Lenk- und Fahrschaltung, elektrohydraulisch	•	•	•
Zusatzkontergewicht für Holz- und Industrieinsätze	•	•	•
Gegengewicht, Felsumschlag	•	•	•
Kontergewicht, Materialumschlag	•	•	•
Kontergewicht, Signallackierung, Zickzack	•	•	•
Stammsschieber	•	•	•
Hilfslenkung mit automatischer Testfunktion	•	•	•
Aufkleber Geräuschemission, EU	•	•	•
Geräuschminderungssatz, außen	•	•	•
Zeichen, langsamfahrendes Fahrzeug	•	•	•
CareTrack, GSM	•	•	•
CareTrack, GSM/Satellit	•	•	•

Bereifung	L150F	L180F	L220F
26,5 R25	•	•	•
29,5 R25	•	•	•
775/65 R29	•	•	•
875/65 R29	•	•	•

Anbaugeräte	L150F	L180F	L220F
Schaufeln:	•	•	•
• Felsschaufel	•	•	•
• Allzweckschaufel	•	•	•
• Materialumschlag	•	•	•
• Seitenkippschaufel	•	•	•
• Leichtmaterial	•	•	•
Verschleißteile:	•	•	•
Schaufelzähne mit Anschweiß- und Anschraubhaltern	•	•	•
• Segmente	•	•	•
• Dreiteiliges Unterschraubmesser	•	•	•
Staplervorsatz	•	•	•
Ausleger für Materialumschlag	•	•	•
Holzgreifer	•	•	•



Volvo Construction Equipment ist einfach anders. Unsere Baumaschinen sind anders konstruiert und gebaut, und auch der Support ist anders. Diese Unterschiede sind in unserer über 175jährigen Ingenieurtradition begründet. Eine Tradition, die immer erst die Menschen berücksichtigt, welche die Maschinen benutzen. Die Berücksichtigung dessen, den Anwendern mehr Sicherheit, Komfort und Produktivität zu bieten. Und der Umweltschutz ist uns allen ein Anliegen. Das Ergebnis dieses Denkens ist eine immer breiter werdende Produktpalette an Maschinen sowie ein globales Support-Netzwerk, um Ihnen als Kunden eine größere Produktivität zu ermöglichen. Menschen auf der ganzen Welt sind stolz, Maschinen von Volvo einzusetzen. Und wir sind stolz darauf, was Volvo von anderen unterscheidet - **More care. Built in.**



Nicht alle Produkte sind in jedem Markt erhältlich. Im Rahmen unserer ständigen Verbesserungsmaßnahmen behalten wir uns das Recht vor, Spezifikationen und Ausführungen ohne Vorankündigung zu ändern. Die Abbildungen zeigen nicht immer die Standardversion der Maschine.

VOLVO

Volvo Construction Equipment
www.volvoce.com

PUB 25E1002739
2010.03
Volvo, Global Marketing

German
WLO