

CHARGEUSES SUR PNEUS VOLVO

TRAITEMENT DES DÉCHETS



VOLVO

Avec les chargeuses Volvo, la manutention des déchets n'est plus un cauchemar





Dès qu'il s'agit de déplacer des matériaux le plus rapidement et le plus efficacement possible, avec un minimum d'effort pour la machine et son conducteur, en même temps qu'un minimum d'impact sur l'environnement, la solution Volvo s'inscrit dans une classe à part. Productives, fiables, économes en carburant et flexibles, voilà quelques-uns des qualificatifs utilisés pour définir les chargeuses sur pneus Volvo. Conçues pour prendre en charge tous types de travaux, les chargeuses Volvo sont toujours prêtes à relever le défi.

Construites pour le traitement des déchets

Lorsque les professionnels du traitement des déchets se sont mis à la recherche d'une chargeuse sur pneus efficace capable de travailler dans les conditions les plus contraignantes, Volvo a répondu à leur demande en proposant une nouvelle gamme de machines qui offrent les mêmes caractéristiques que les chargeuses de la série E, mais avec en plus l'équipement nécessaire pour un maximum d'efficacité et de productivité dans une grande diversité de tâches dans le contexte du traitement des déchets. En d'autres termes, il n'existe aucune autre chargeuse sur pneus mieux adaptée à la manutention des déchets.

Les chargeuses Volvo pour le traitement des déchets sont conçues et équipées pour offrir un maximum de disponibilité et de productivité. Développé par Volvo et monté en usine, l'équipement spécifique pour la manutention des déchets est exactement adapté à la fois à la machine et à l'application. Une protection efficace des éléments exposés, un barrage tout aussi efficace à la pénétration de débris divers et une particulière facilité de nettoyage et d'entretien vous permettent de disposer de plus de temps effectif pour charger les camions, trier les déchets recyclables et séparer les ordures non récupérables.

Volvo est spécialiste des chargeuses sur pneus - et du traitement des déchets

Volvo n'est pas un nouveau venu dans le domaine du traitement des déchets. Avec plus de 20 ans d'expérience de ce secteur d'activité, les chargeuses sur pneus Volvo sont réputées pour leur productivité, leur efficacité et leur fiabilité. Un grand nombre de détails aujourd'hui standard sur ces chargeuses ont été spécifiquement développés pour résister aux dures contraintes liées aux environnements difficiles tels que les décharges.



Le radiateur et le condenseur sont faciles à nettoyer à fond

Le radiateur et le condenseur sont isolés et faciles à nettoyer par n'importe lequel des deux côtés grâce au ventilateur pivotant et aux panneaux latéraux permettant un accès facile.

Boîte de vitesses renforcée à arbre secondaire avec convertisseur de couple répondant immédiatement aux sollicitations

Conçue pour prendre en charge non seulement les changements de vitesses fréquents inhérents aux cycles courts et rapides, mais également le surpoids des pneus spéciaux et des tôles de protection.



Moteur isolé du système de refroidissement

Pour empêcher la pénétration de débris dans le compartiment moteur, ce qui réduit du même fait les risques d'incendie.



Silencieux d'échappement isolé, fonctionnant à basse température

Pour réduire le risque que des matériaux combustibles provoquent un incendie dans le compartiment moteur.



Système de filtration de l'air de la cabine

Le meilleur système de filtration d'air dans ce secteur de l'industrie. Ce n'est pas seulement l'air extérieur qui est filtré, mais également l'air recyclé à l'intérieur de la cabine, ce qui garantit un maximum de propreté de l'air respiré par le conducteur. Les filtres sont aisément accessibles du niveau du sol pour nettoyage ou remplacement. La plupart des éléments de la machine sont de même équipés de filtres d'aération facilement remplaçables, destinés à protéger la transmission, les ponts, le réservoir de carburant et le réservoir hydraulique du contact de l'air pollué.

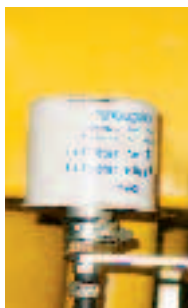

Blocage de différentiel à 100% sur le pont AV

Pour réduire le patinage des pneus sur les sols en béton rendus glissants par la couche de déchets humides qui les recouvre, et augmenter ainsi la productivité en accélérant les cycles.



Bras de levage à articulation TP

L'équipement TP allie une force de cavage élevée à un déplacement parallèle au sol tout au long de la plage de levage, ce qui facilite le remplissage du godet et réduit les pertes de contenu. Parmi les autres caractéristiques de cet équipement, mentionnons une visibilité optimale et une protection efficace de ses divers éléments.

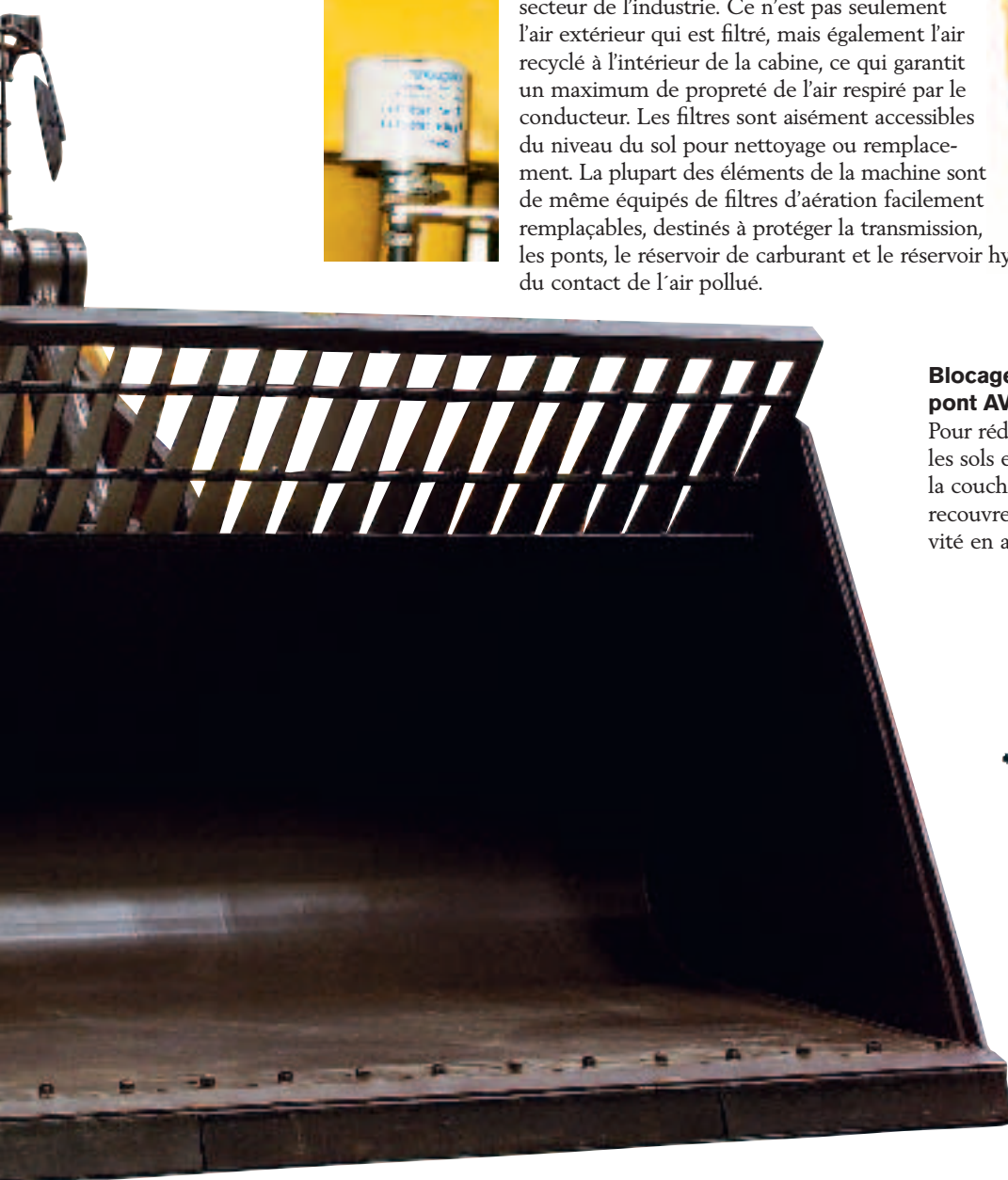

Un équipement de traitement des déchets étudié “sur mesure” pour votre application spécifique

- Conditions normales

A la différence de ses concurrents, Volvo vous donne la possibilité de choisir dans une gamme complète d'équipements pour le traitement des déchets spécialement conçus pour ce secteur d'activité particulier. Vous pouvez ainsi faire le choix judicieux pour le contexte qui est le vôtre. Les options suivantes sont recommandées pour les applications qui requièrent une protection renforcée, mais sans excès



Godets Volvo pour la manutention de déchets

Godets à montage direct ou sur porte-outil spécialement conçus pour la manutention des déchets. En acier à haute limite d'élasticité et avec protection antiprojections étudiée pour assurer un maximum de visibilité, ces godets permettent de déplacer les matériaux rapidement, efficacement et en toute sécurité. Divers types de pièces d'usure sont disponibles selon l'application. (L60E -L220E)



Protections de phares

Pour protéger les phares, les projecteurs de travail et les indicateurs de direction des débris susceptibles de briser ou endommager les verres. (L60E -L120E)



(L150E-L220E)



Protections de feux AR

Pour protéger les feux AR et les indicateurs de direction des débris susceptibles de briser ou endommager les verres. (L60E -L220E)



Protection d'admission d'air

Pour limiter la pénétration de débris dans le compartiment moteur sans diminuer la capacité de refroidissement. Trois écrans séparés protègent les zones par où pénètre l'air, sur le dessus et de chaque côté du capot du moteur. (L60E-L120E)

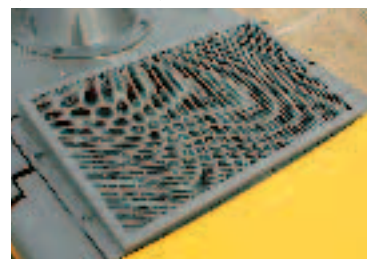

(L150E-L220E)



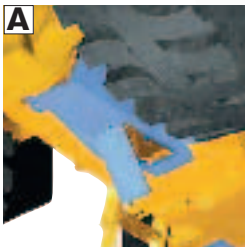

Tôle de protection inférieure avant

Cette tôle enveloppe entièrement les composants du châssis AV entre l'articulation de châssis et le pont AV, y compris l'arbre de transmission, les joints de cardan et les conduits hydrauliques. Elle est montée sur charnières pour faciliter le nettoyage et l'entretien. (L60E–L220E)



Tôle de protection inférieure arrière

Cette tôle enveloppe entièrement les composants du châssis AR entre l'articulation de châssis et le pont AR, y compris le moteur et la transmission. Elle est montée sur charnières pour faciliter le nettoyage et l'entretien. (L60E–L220E)

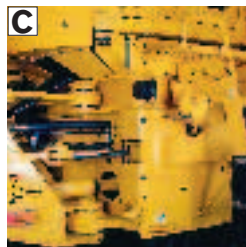

Protections des vérins de direction

Pour la protection des composants exposés situés autour de l'articulation de châssis, y compris les vérins de direction, la transmission, les conduits et raccords hydrauliques et les câbles et connexions électriques. Une jauge remplace le voyant pour faciliter le contrôle du niveau d'huile de la transmission. (L150E–L220E)



Protections de l'articulation de châssis

Les carters de pont AR, en combinaison avec les protections de l'articulation de châssis, évitent tous dommages aux composants du pont AR qui occupent un emplacement exposé. (L60E–L120E)

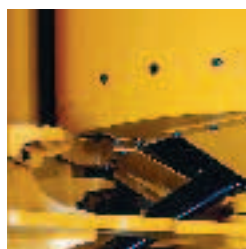

Protection inférieure de cabine

Pour protéger les composants situés directement sous la cabine, y compris le distributeur de direction, les raccords hydrauliques et le câblage électrique. (L60E–L220E)

Un équipement de traitement des déchets étudié “sur mesure” pour votre application spécifique

- Conditions difficiles

Dans les contextes plus contraignants, comme par exemple dans les stations de transbordement, il est recommandé de compléter les équipements prévus pour applications normales par les équipements spécifiques ci-après.



Ventilateur de refroidissement à inversion automatique du sens de rotation

Une minuterie inverse automatiquement le sens de rotation de ce ventilateur à commande hydrostatique pour évacuer les débris qui ont pu s'accumuler sur le radiateur et les écrans de protection d'admission d'air afin d'empêcher toute surchauffe du moteur. (L60E-L220E)



Tôle de protection AV renforcée

Pour empêcher les débris de s'accumuler à l'intérieur du châssis AV tout en protégeant le distributeur hydraulique principal et ses raccords de tous dommages potentiels. (L60E-L220E)



Logements de batteries en acier

Ces logements de batteries en acier remplacent les versions standards en plastique pour assurer une meilleure protection aux batteries. (L70E-L120E)



Marchepieds d'accès suspendus sur caoutchouc

Les marchepieds d'accès à la cabine sont prolongés par deux marches fixées à des montants en caoutchouc. En plus de la souplesse ainsi obtenue, ces marches sont plus près de la machine, ce qui leur assure une meilleure protection dans les conditions extrêmes. (L150E-L220E)



Ailes AV et AR démontables

En plus de déposer les ailes AV, il est également possible d'enlever les élargisseurs d'ailes AR pour éviter qu'ils gênent et/ou risquent d'être endommagés. (L60E-L120E)



Ailes AV démontables

La dépose des ailes AV réduit le risque que des débris se coincent et bloquent les roues et/ou les pneus. (L150E-L220E)



Protection de calandre

Pour protéger la calandre, le ventilateur de refroidissement, le radiateur et le condenseur lorsque les conditions de service sont difficiles. Montage sur charnières pour faciliter le nettoyage et l'entretien. (L60E-L220E)



Phares repositionnés

Les phares ont été rapprochés du châssis AV pour leur assurer une meilleure protection. (L110E-L120E)



(L150E-L220E)



Protections de roues/joints d'étanchéité d'arbres

Pour empêcher les débris de s'enrouler autour des arbres en marche et d'endommager les joints d'étanchéité. (L60E-L220E)



Protections des flexibles et conduits des vérins de levage

Conçues pour protéger les flexibles et conduits des vérins de levage, ces structures caissonnées empêchent leur détérioration par des débris venus se coincer entre le châssis AV et les vérins. Des gaines spiralées et une plaque de protection sont utilisées pour protéger les flexibles entre les vérins de levage et le distributeur central. (L60E-L220E)



Tôle de protection inférieure, carter de vilebrequin

Pour protéger la zone située entre le pont AR et le réservoir de carburant, où se trouvent entre autres le carter de vilebrequin et les flexibles de vidange. (L150E-L220E)



Protections des vitres latérales et de la lunette AR

Pour protéger les vitres latérales et la lunette AR. Les deux protections latérales sont montées sur charnières pour faciliter le nettoyage et l'entretien, tandis que pour libérer la lunette AR il suffit d'actionner deux verrous à ouverture instantanée pour pouvoir retirer la protection. (L60E-L220E)



Protections de graisseurs

Pour protéger les graisseurs exposés. (L70E-L220E)



Protection de pare-brise

Pour protéger à la fois le pare-brise et le conducteur. Conçue spécialement pour réduire au minimum le risque de bris de glace tout en permettant un maximum de visibilité. (L60E-L220E)

Équipements complémentaires

Les équipements complémentaires suivants sont également recommandés dans le contexte du traitement des déchets, leur but étant d'accroître la productivité, l'efficacité, le confort de conduite, la polyvalence, la facilité d'entretien et la sécurité.

Bras de levage prolongés

Ces bras de levage fournissent la hauteur de levage et la portée nécessaires pour charger des camions-bennes ou des trémies à bords hauts. La plus grande portée représente en même temps un gain de sécurité lors du chargement du godet du fait que la machine est ainsi plus éloignée des matériaux manutentionnés. (L120E–L220E)

Refroidissement externe de l'huile des ponts

Pour un refroidissement efficace de l'huile des ponts et des freins dans les applications où interviennent de lourdes charges et de fréquents freinages (L150E–L220E)

Préfiltres à air à turbine

Préfiltres Sy-Klone et Turbo II pour une encore meilleure filtration de l'air d'admission. En plus de leur plus grande capacité de filtration, ces préfiltres sont vivement recommandés dans les environnements inflammables du fait qu'ils ne sont pas reliés au circuit d'échappement. (L60E–L220E)

Filtre d'aération de l'alternateur

Pour filtrer l'air arrivant à l'alternateur. Dans les environnements sales et poussiéreux, ce filtre augmente grandement l'efficacité et la durée de vie de l'alternateur. (L60E–L220E)

Filtre de cabine pour environnements contenant de l'amiante

Pour protéger le conducteur dans les environnements où l'air contient des poussières d'amiante ou autres particules nocives. (L60E–L220E)

Coupe-batteries facilement accessible

Coupe-batteries supplémentaire situé à l'intérieur de la cabine pour permettre de couper instantanément l'alimentation électrique en cas d'urgence. Il est également possible de le verrouiller pour empêcher tout démarrage ou déplacement de la machine. (L60E–L220E)

Caméra de vision arrière avec écran

Cette caméra montée sur le capot moteur supprime les angles morts en marche arrière. Un écran couleur dans la cabine permet au conducteur de surveiller ce qui se passe derrière sa machine. Un système particulièrement efficace dans les espaces restreints (L60E–L220E)

Porte-outil à verrouillage hydraulique

Le porte-outil à verrouillage hydraulique permet d'utiliser la chargeuse pour différentes applications qui exigeraient sinon des machines spécialement équipées: fourche à palettes, flèche de grue, balayeuse ou godet à grande hauteur de déversement. (L60E–L220E)

Autres équipements optionnels (L60E–L220E)

Pneus spécifiques

Climatisation avec régulation automatique de température (ATC)

Système de suspension des bras de levage (BSS)

Commande de direction par levier (CDC)

Commande hydraulique par levier unique

Différentiels à glissement limité

Godets spéciaux pour déchets

Volume de godet	Largeur de godet	Pour chargeuse Fixation sur porte-outil	Pour chargeuse Montage direct
m ³	mm		
3,1	2550	L60E	L60E
4,1	2750	L70E–L90E	L70E–L90E
5,5	3000	L70E–L120E	L70E–L120E
6,8	3200	L150E–L220E	L150E–L180E
7,8	3400	L150E–L220E	L150E–L180E
8,8	3700	L150E–L220E	L220E
9,5	3700		L220E
10,7	3700		L220E

*Tous les godets peuvent être munis de bords d'attaque en acier ou en caoutchouc.

Caractéristiques techniques



Volvo L60E
REF P BOE (S)*
Standard



Volvo L70E
REF P BOE (S)*
Standard



Volvo L90E
REF P BOE (S)*
Standard



Volvo L110E
REF P BOE (S)*
Standard

Puissance du moteur

		Volvo L60E	Volvo L70E	Volvo L90E	Volvo L110E
SAEJ1995, brut	kW (ch)	103 (140)	113 (154)	122 (166)	155 (210)
ISO9249, SAEJ1349 net	kW (ch)	102 (139)	112 (152)	121 (165)	154 (209)
Volume, avec dôme, ISO/SAE	m ³	3,1	4,1	4,1	5,5
Charge de basculement statique, châssis droit	kg	8 280	8 770	11 990	13 400
entièrement braqué	kg	7 200	7 510	10 270	11 490
A Longueur totale	mm	7 500	7 740	7 760	8 340
H Hauteur de déversement en position haute et avec godet basculé à 45°	mm	2 680	2 520	2 640	2 520
L Hauteur totale avec godet en position haute	mm	5 460	5 630	5 720	6 080
M Portée en position haute et avec godet basculé à 45°	mm	1 210	1 390	1 380	1 420
T Profondeur de cavage	mm	56	88	75	51
a1 Rayon de braquage	mm	11 780	12 080	12 130	12 990
Poids en ordre de marche	kg	12 210	14 190	16 970	20 220
Dimension de pneus		20.5R25 L5	20.5R25 L5	20.5R25 L5	23.5R25 L5



Volvo L120E
REF P BOE (S)*
Standard Bras longs



Volvo L150E
REF P BOE (S)*
Standard Bras longs



Volvo L180E
REF P BOE (S)*
Standard Bras longs

Puissance du moteur

		Volvo L120E	Volvo L150E	Volvo L180E
SAEJ1995, brut	kW (ch)	165 (224)	211 (287)	223 (303)
ISO9249, SAEJ1349 net	kW (ch)	164 (223)	210 (284)	221 (300)
Volume, avec dôme, ISO/SAE	m ³	5,5 5,5	6,8 6,8	7,8 7,8
Charge de basculement statique, châssis droit	kg	14 480 11 790	18 280 14 760	21 290 17 530
entièrement braqué	kg	12 340 9 960	16 030 12 840	18 580 15 190
A Longueur totale	mm	8 440 8 950	9 100 9 630	9 310 9 780
H Hauteur de déversement en position haute et avec godet basculé à 45°	mm	2 580 3 100	2 650 3 220	2 730 3 230
L Hauteur totale avec godet en position haute	mm	6 150 6 660	6 410 6 980	6 630 7 120
M Portée en position haute et avec godet basculé à 45°	mm	1 460 1 440	1 520 1 500	1 580 1 610
T Profondeur de cavage	mm	58 106	49 104	92 175
a1 Rayon de braquage	mm	13 050 13 490	14 890 15 240	15 210 15 520
Poids en ordre de marche	kg	21 000 21 190	25 690 26 290	28 900 29 180
Dimension de pneus		23.5R25 L5	26.5R25 L5	26.5R25 L5



Volvo L220E
REF P BOE (S)*
Standard Bras longs

Puissance du moteur

		Volvo L220E
SAEJ1995, brut	kW (ch)	259 (352)
ISO9249, SAEJ1349 net	kW (ch)	258 (351)
Volume, avec dôme, ISO/SAE	m ³	9,5 9,5
Charge de basculement statique, châssis droit	kg	23 770 20 950
entièrement braqué	kg	20 790 18 230
A Longueur totale	mm	9 640 9 950
H Hauteur de déversement en position haute et avec godet basculé à 45°	mm	2 870 3 240
L Hauteur totale avec godet en position haute	mm	7 120 7 480
M Portée en position haute et avec godet basculé à 45°	mm	1 640 1 620
T Profondeur de cavage	mm	80 85
a1 Rayon de braquage	mm	16 070 16 310
Poids en ordre de marche	kg	34 000 34 270
Dimension de pneus		29.5R25 L5

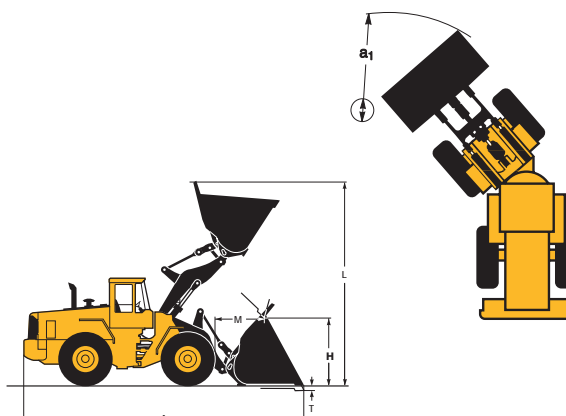

Remarques

Les dimensions concernent uniquement les outils/accessoires Volvo d'origine. Les dimensions s'appliquent uniquement aux machines équipées des options recommandées pour conditions difficiles.

Pour les autres dimensions, voir la fiche de caractéristiques du modèle standard.

*Godet spécial pour déchets, montage fixe, bord d'attaque boulonné (acier)



La technologie au service de l'Homme

Volvo Construction Equipment est l'un des principaux constructeurs mondiaux d'engins de travaux publics avec sa gamme composée de chargeuses sur pneus, pelles hydrauliques, tombereaux articulés, niveleuses et autres engins.

Si ces machines effectuent des tâches très variées, elles ont toutes en commun un point essentiel: la technologie qui aide l'Homme à travailler mieux, avec sécurité, efficacité et dans le respect de l'environnement. C'est ce que nous appelons la technologie au service de l'Homme.

La grande variété de nos produits permet de toujours choisir exactement la machine et les outils adaptés à la tâche à

effectuer. Chaque machine bénéficie de la qualité, la fiabilité et la sécurité qui caractérisent Volvo. Sécurité qu'offre notre organisation pièces de rechange et service, Assurance d'un accès immédiat à la technologie de pointe. Une machine Volvo répond à toutes les exigences de tous les types de travaux, dans toutes les conditions, partout dans le monde.

Volvo Construction Equipment développe, fabrique et commercialise les produits Volvo. Nous sommes une société, filiale de Volvo disposant de sites de production sur quatre continents et d'une présence commerciale dans plus de 100 pays.

Pour tous renseignements complémentaires, visitez notre site Internet, www.volvo.com.

Tous nos produits ne sont pas disponibles sur tous les marchés. Nous nous réservons le droit de modifier sans préavis les spécifications et les caractéristiques. Les illustrations ne représentent pas forcément la version standard de la machine.

VOLVO

Construction Equipment

Ref. No. 31 2 669 2671 French
Printed in Sweden 2004.06-3.0 GMC
Volvo, Eskilstuna