

BM·VOLVO **LM 218**

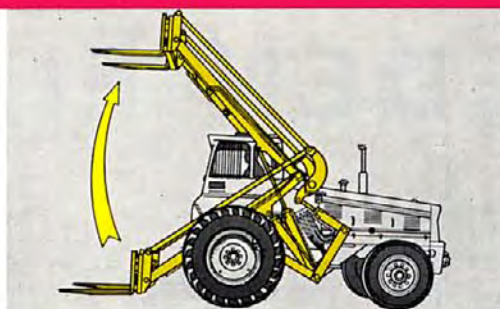

FÜR JEDEN EINSATZ

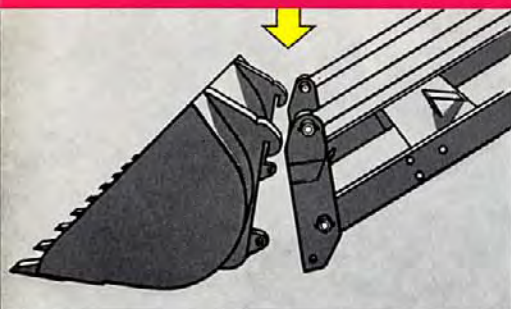

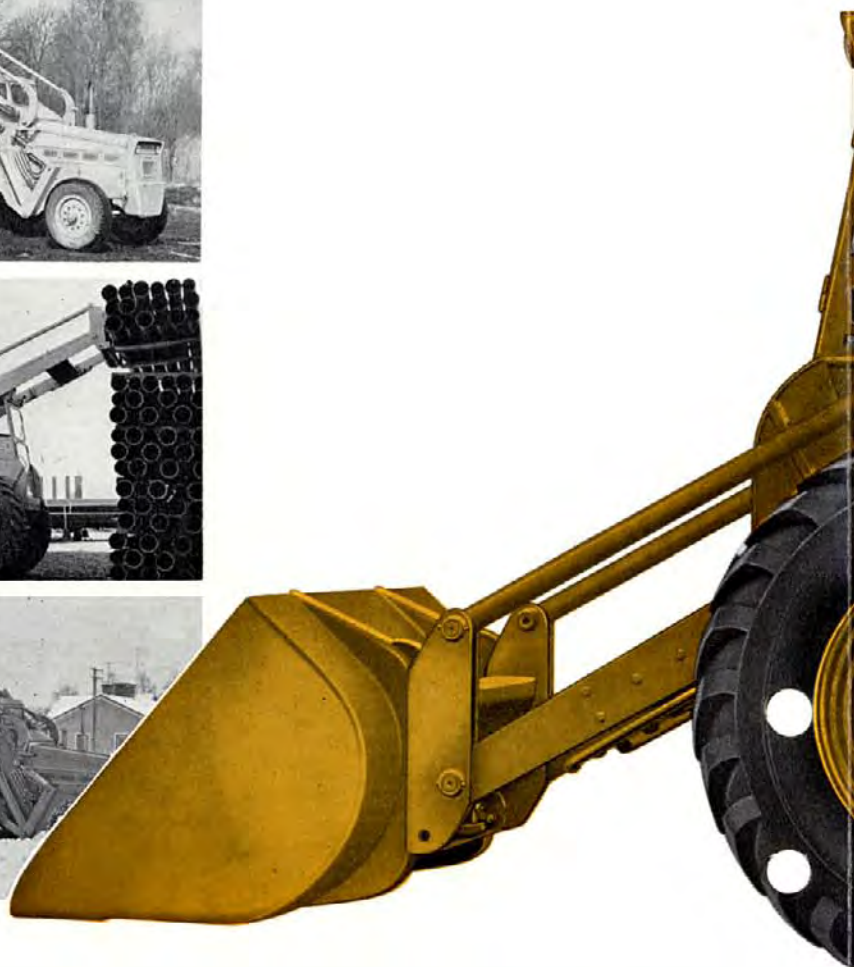

BM·VOLVO

LM 218



BM·VOLVO LM 218

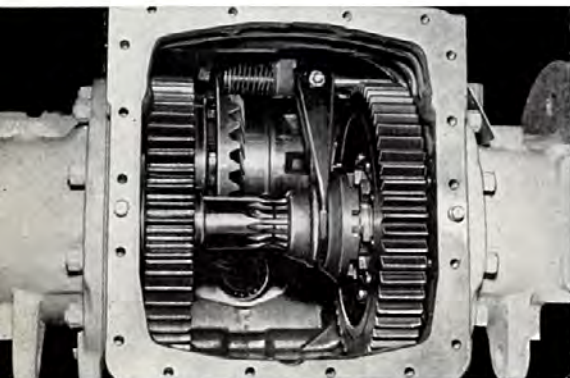

Leistungsstarke Hydraulik

Der LM 218 ist mit einem wirksamen hydraulischen System ausgerüstet, das mit niedrigem Druck – nur 75 kg/cm² – arbeitet. Dies ergibt einen geringen Verschleiß und somit lange Lebensdauer und niedrige Instandhaltungskosten. Die in ihrer Gesamtheit reichlich bemessene Hydraulik setzt sich aus wenigen leicht auswechselbaren Standardteilen zusammen, wodurch sich die Ersatzteilhaltung wesentlich verbilligt.

Kräftige Differentialsperre

Der LM 218 wird serienmäßig mit einer Differentialsperre ausgestattet, die mit einem Handhebel vom Fahrerplatz betätigt wird. Die eingeschaltete Sperre verriegelt beide Antriebsachsen zu einer Einheit und setzt damit das Differential außer Betrieb. Bei Einsätzen auf rutschigem Boden wird die Leistung der Lademaschine durch die Differentialsperre beachtlich erhöht.



Guter Fahrerkomfort

Die kräftige stählerne Kabine bietet dem Fahrer guten Komfort und Sicherheit. Alle Hebel, Pedale, Bedienteile und Kontrollgeräte sind bequem erreichbar angebracht. Im Notfall kann der Fahrer die Kabine leicht durch das Oberlicht über dem Fahrerplatz oder durch das öffnungsbare Fenster in der Rückwand verlassen. Beim Öffnen der Kabinentür werden die Bedienungsorgane des Ladeaggregates automatisch verriegelt.

TECHNISCHE DATEN

Allgemeine Daten	LM 218	LM 218 TD
Gesamtgewicht mit Schaufel	kg 5.700	5.900
Radstand	m 2,3	2,4
Spurweite vorn/hintern	m 1,74/1,70	
Wenderadius	m 5,0	
Bereifung vorn	14–30/10	
Bereifung hintern	9–20/10	

Motor	LM 218	LM 218 TD
Leistung nach DIN	PS/U/min 59/1800	
Leistung nach SAE	PS/U/min 63/1800	
Zylinderzahl/Hubraum	3/3,78	
Grösstes Drehmoment	DIN/SAE .. kpm 24,5/25,4	

Schaufelinhalt nach SAE	m ³ 0,6–2,1
Reichweite bei etwa 2 m Höhe	m 1,30
Grösster Durchlass unter gekippten Schaufel	m 3,10

Bremsen

Fussbetätigte Fahrbremse, Lenkbremsen, Abstellbremse.

Hydraulik

Förderleistung der Druckpumpe l/m 130
Betriebsdruck der Hydraulik kp/cm² 75

Serienmäßige Ausstattung

Fahrerkabine, Kraftstoffuhr, Fahrtrichtungsanzeiger, elektrischer, Scheibenwischer, Stundenzähler, Hupe, Gummimatte, doppelte Scheinwerfer in beiden Fahrrichtungen, Rücklicht, Standlicht, hydraulische Servolenkung, Ventilpaket mit drei Steuerventilen, Ölrohrsatz vom dritten Steuerventil, Heizung mit Frischluftzufuhr, Servolenkung.

Zusätzliche Ausstattung

Anbaugeräte, Gleitschutz, viertes Steuerventil mit Ölrohrsatz, Motorwärmer, Rohrleitung kompl. für Kehrmaschine, Tropikausrüstung.

Kupplung und Betriebe

LM 218: Einescheiben – Trockenlamellen – kuppelung selbstregelnd, Aussendurchmesser 13 Zoll.
LM 218 TD: Ölkupplung kombiniert mit der vorstehenden Trocken-lamellenkupplung.
5 Vorwärtsgänge bei 1.800 U/min .. km/St. 3,5–25,2
5 Rückwärtsgänge bei 1.800 U/min km/St. 2,7–19,5
Differentialsperre mit Handbetätigung.

Ladeaggregat

	LM 218	LM 218 TD
Kippplast nach SAE	kg 2.400	2.700
Transportlast (Schaufel 30 cm über boden)	kg 2.500	2.800

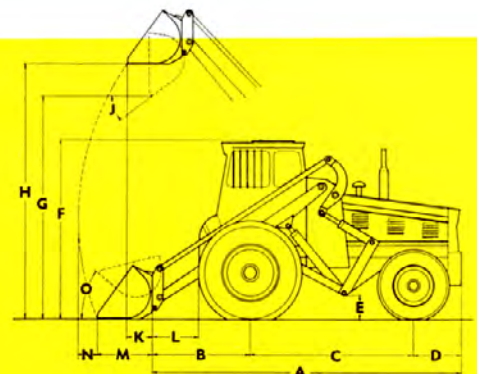

Massangaben

A	LM 218 .. 4365 mm	G	3100 mm
(") TD)	4605 " "	H	3500 " "
B	1345 " "	J	35°
C	LM 218 .. 2300 " "	K	450 mm
(") TD)	2400 " "	L	610 " "
D	LM 218 .. 720 " "	M	750 " "
(") TD)	815 " "	N	480 " "
E	340 " "	O	40°
F	2520 " "		

Änderungen der Ausführung ohne vorhergehende Mitteilung bleiben vorbehalten.



BOLINDER-MUNKTELL

– ein Volvo-Unternehmen • Eskilstuna, Schweden

Nr. 2048/5 T

5. 6 68 BM-REKLAM / RÄTTNINGEN THYDÅNÄST
Gedruckt in Schweden. Enbart för spridning utomlands