

VOLVO KOMPAKTHJULLASTARE
L40B, L45B



MORE CARE. BUILT IN.



BYGGD FÖR ATT ARBETA.

Får vi presentera dig för din värdefullaste medarbetare, Volvo L40B och L45B. De är byggda för att arbeta hela dagen, varje dag och var och en av dem har en idealisk storlek och ett stort urval redskap för en mångsidighet som saknar motstycke. De är fullmatade med kraft men ändå effektiva att köra och de kommer att visa dig en ny standard för produktivitet och lönsamhet.

Ta kontroll över din produktivitet

För bästa möjliga dragkraft i svår terräng har Volvomodellerna L40B och L45B 100 % manuellt tillkopplingsbara differentialspärar på både fram- och bakaxel så att alla hjulen snurrar med samma hastighet. Den servoassisterade hydrauliska riktningventilen i beprövad dubbelverkande konstruktion ger smidig manövrering av alla rörelser. Oberoende hydropumpar med lastkännande teknik ger exaktare hydraulrörelser samtidigt som det förlänger komponenternas livslängd och sänker bränsleförbrukningen. De ergonomiska manöverspakarna ger enkel manövrering utan ansträngning och styr funktionerna: lyft, sänk, flyt, gräv och tippa, fram, neutral, back och differentialspärar.

Lyftet du behöver

Volvos TP-länkage ger höga brytkrafter, överlägsen parallellitet och säker sikt i hela lyftområdet. Snabb och effektiv lastning med optimal lyfthöjd och snabba cykeltider. Motvikten är avfasad på undersidan vilket gör det lättare att använda maskinen på extremt branta sluttningar eller i svår terräng

Effektivitet ger grunden för produktivitet

Volvos lågemissionsmotorer har inte bara kraftfulla prestanda utan även låg bränsleförbrukning vilket ger god driftsekonomi och bättre lönsamhet. Bränsleinsprutningssystemet skyddas av bränslefilter och vattenavskiljare. Den hydrostatiska automatlådan med axialkolvmotor ger maximal kraft och fart. Det höga trycket i systemet ger maximal hastighet - utan att man behöver växla och oavsett dragkraft. Till fördelarna hör minskat slitage och optimala prestanda i alla körlägen.

Full av möjligheter

Med ett stort urval av Volvoredskap och möjlighet att välja mellan två redskapsfästen klarar Volvo L40B och L45B lika många funktioner som en hel vagnpark. Volvo originalredskap håller högsta kvalitet, de är perfekt anpassade till din maskin och hjälper dig att klara vilket jobb som helst. Med redskapsfästena TPV och TPZ kan man snabbt och enkelt koppla redskap direkt från förarhytten. Tack vare att redskapsfästena är utrustade med hydraulanslutningar av standardmodell är det möjligt att använda ett stort antal hydrauliska verktyg och redskap för ännu större produktivitet.



- Stort urval av tillbehör.



- Manuellt tillkopplingsbara differentialspärar ger optimal dragkraft.

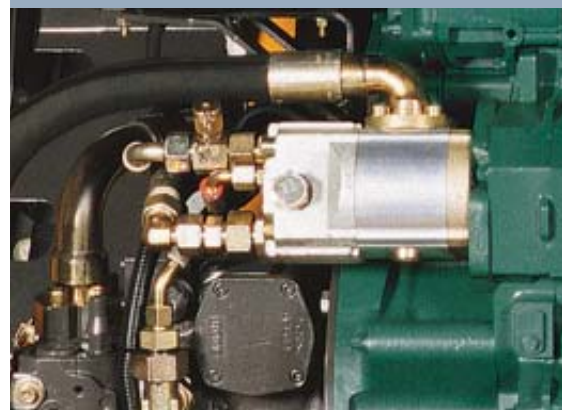

- Oberoende hydropumpar ger snabba cykeltider.



- Överlägsen markfrigång, drivmoment och dragkraft.
- Patenterade lyftarmar från Volvo.



TUFF NÄR DET GÄLLER.

Du tjänar pengar när du arbetar, inte när maskinen står stilla för reparation. Därför har L40B och L45B byggts starka och robusta rakt igenom för att uppfylla Volvos höga krav. När det är dags för service ser Volvo till att det går snabbt och att du snart är tillbaka i arbete igen. Vi ger dig maximal drifttid för maximal lönsamhet.

Volvo håller dig skyddad

Kräv Volvokvalitet för de mest krävande arbetsuppgifterna. L40B och L45B har en ram med överlägsen stabilitet tack vare den hållbara pendlande ramleden. Med den kan man köra lugnt och säkert över svår, ojämn terräng tack vare den smidiga styrningen, den enastående effektfördelningen och den höga markfrigången. Specialdäck påverkar inte styrvinkeln eller pendlingsvinkeln. Den pendlande ramleden är utrustad med kraftiga täta bussningar för prestanda med hög kvalitet och lång livslängd. En särskild stötdämpare stabiliserar pendelrörelserna för bättre förarkomfort. För maximalt skydd mot skador, dyrbar stilleståndstid och reparationer är hydraulslangar och elkablar dragna till riktningssventilen genom den centrala pendlande ramleden. Vattenavskiljare som standard förhindrar skador på insprutningspumpar och insprutare för lång livslängd.

Din nyckel till mer drifttid

Enkelt tillträde gör att det går snabbt och enkelt att utföra service. Alla viktiga servicepunkter som kylare, batteri och samtliga filter är grupperade inom räckhåll och fullt skyddade under motorhuv. Med motorns oljemätsticka och ett siktglas för hydrauloljan går det snabbt att utföra servicekontroller. Lättåtkomliga testportar för samtliga hydraulkomponenter gör underhållet snabbt och enkelt. Det dubbla filterelementet i hydraultanken nås enkelt genom motorluckan på sidan. Luftfiltret är inte bara lättåtkomligt och lätt att serva utan det finns också en indikeringslampa för filtret i hytten. Serviceintervallen för olja och filter är långa för att öka tillgängligheten och sänka driftkostnaderna.

More quality. Built in.

I Volvo L40B och L45B hittar du en kompaktlastare som klarar förhållandena på dagens arbetsplatser. Den kraftiga ramen i höghållfast stål erbjuder ett säkert fäste för montering av komponenter för hållbarhet och prestanda. Varje maskin monteras med perfekt avpassade komponenter - konstruerade och byggda tillsammans för att garantera högsta kvalitet och tillförlitlighet. Varje exemplar av Volvo L40B och L45B måste uppfylla Volvos höga krav från början till slut.



- Ledad ram för arbete i trånga utrymmen.



- Drift utan uppehåll.



- Volvos hållbarhet.
- Enkelt att utföra service i motorrummet



- Volvos kvalitet och styrka.

VOLVOS SÄKERHET GER KOMFORT.

För en maskinförare är hytten hans kontor. Med Volvo L40B eller L45B kommer du att ha den bästa stolen på hela arbetsplatsen. Du är omgiven av komfort, med gott om utrymme och allting precis där du vill ha det. Eftersom du vet att du har Volvos säkerhet kan du koppla av och arbeta på ett smart sätt.

Säker manövrering - för alla

En säker arbetsplats börjar med föraren. L40B och L45B erbjuder enastående sikt runtom hela maskinen. Hyttfönstren är stora och har stora glasytor på alla fyra sidor. Enastående sikt ger bättre säkerhet för föraren, föremål i närheten och människor som arbetar i närheten av maskinen. Bommens konstruktion med TP-länkage och snabbkoppling ger bättre sikt ända ned till redskapet för minskad risk för skador. Elcentralen med reläer och säkringar är placerad på en skyddad, säker plats som är lätt att komma åt och att kontrollera. Kabelnäten är inrymda i böjliga rörledningar, som är fästa vid chassit och skyddas därigenom mot slitage som orsakas av vibrationer, damm och hetta. Det ger säkrare elektronik, förbättrad tillförlitlighet och högre restvärde.

Arbeta bekvämt

Volvos komforthytt erbjuder en arbetsmiljö i toppklass. Förarplatsen har många bekväma lösningar, inklusive en av de rymligaste hytterna i denna kategori. Förare kommer oavsett längd och kroppsstorlek att känna sig hemma i denna hytt där produktiviteten blir högre därför att det inte är så ansträngande att arbeta där. Njut av den effektiva klimatanläggningen med bekväm värme, avimning och avfrostning. Med luftkonditionering och trefas värmefläkt med hög kapacitet och sju inställningsbara luftmunstycken som ser till att du har det skönt med fräsch, filtrerad friskluft är det lätt att vara produktiv året runt. Väl tilltaget golvutrymme och goda förvaringsmöjligheter. Stort, läsbart förvaringsutrymme erbjuder säker förvaring av personliga tillhörigheter som mobiltelefon eller andra värdesaker.

Du är säker med Volvo

Det går snabbt, säkert och enkelt att ta sig i och ur hytten från båda maskinens båda sidor. De stora halkfria stegen och de breda ergonomiska ledstängerna gör att föraren alltid har kontakt på tre punkter. Samtliga hytter är certifierade enligt ROPS och FOPS mot fallande föremål eller om maskinen skulle välta. Hyttens ljudisolering uppfyller relevanta bestämmelser för att ge föraren en komfortabel arbetsmiljö och göra arbetet mindre ansträngande. Som skydd mot skadegörelse har alla kritiska delar som oljepåfyllning, batterier och underhållspunkter placerats under den läsbara motorhuv.



- ROPS/TOPS-certifierad hytt för säkert arbete.



- Ergonomiska manöverreglage för flera funktioner.



- Skyddspaket som tillval.



- Lättöverskådlig instrumentpanel.
- Rymlig hytt ger komfort och sikt.



SPECIFIKATIONER

Motor

Motor: Fyrcylindrig, direktinsprutad, rak 4-takts Deutz dieselmotor med turbo, vattenkyld. Luftrening: 1. Förrenare med ejektor / 2. Pappersfilter med indikator i hytten / 3. Säkerhetsfilter

	L40B	L45B
Motor	D5DCAE2	D5DCBE2
Bruttoeffekt vid	2100 r/min	2100 r/min
SAEJ1995	71 kW - 97 hk	75 kW - 102 hk
Nettoeffekt vid	2100 r/min	2100 r/min
SAEJ1349 - DIN ISO 1585	69 kW - 94 hk	73 kW - 99 hk
Max vridmoment vid	1400 r/min	1400 r/min
SAEJ1349 net - DIN ISO 1585	375 Nm	450 Nm
Cylindervolym	4,76 l	4,76 l
Cylinderdiameter	108 mm	108 mm
Slaglängd	130 mm	130 mm

Elsystem

	L40B	L45B
Nominell spänning	24 V	24 V
Batterispänning	2 x 12 V	2 x 12 V
Batterikapacitet	2 x 74 Ah	2 x 74 Ah
Generatoreffekt	1540/55 W/A	1540/55 W/A
Startmotoreffekt	4,0 kW	4,0 kW

Drivlina

Transmission: Hydrostatisk transmission med steglös växling under full belastning, både vid körning framåt/bakåt och hög- eller lågväxel. Maximal dragkraft uppnås inom alla hastighetsområden. Krypkörningspedal med inchingfunktion för steglös reglering av hastigheten och kraftfördelning till arbetshydrauliken vid ett konstant motorvarvtal. Kombispak för manövrering: fram/back, differentialspär och manövrering av lastaggregatet.

	L40B	L45B
Pendling vid hjul, max	310 mm	310 mm
Spårvidd	1760 mm	1760 mm
Max pendling	±10°	±10°

Däck:

Storlek	15.5-25	15.5-25
Fälg	12 x 25	12 x 25

Differentialspär: hydrauliskt manövrerad 100% differentialspär i båda axlarna.

Ramar: Stabila fram- och bakramar, robotsvetsade. Reklagrad ramled för optimal framkomlighet.

Max hastighet:	Lågväxlad	Standard
1:ans växel framåt/bakåt	6,0 km/h	6,0 km/h
2:ans växel framåt/bakåt	20,0 km/h	13,0 km/h
3:ans växel framåt/bakåt		35,0 km/h

Totalvolym

	L40B	L45B
Motor	14,0 l	14,0 l
Bränsletank	130,0 l	130,0 l
Framaxel totalt	7,9 l	7,9 l
Bakaxel, inkl fördelningslåda	9,9 l	9,9 l
Hydrauloljetank, inkl hydraulsystemet	120,0 l	120,0 l

Bromssystem

Färbroms: Tillförlitligt 2-krets bromssystem som verkar på alla fyra hjulen.

1. Slitagefri hydrostatisk krypbroms på samtliga hjul. / 2. Central skivbroms, aktiverad via «krypbromspedalen». Pedalens första del av slaglängden aktiverar inchingfunktionen, därefter träder fotbromsfunktionen in. / 3. Högfartsversionen: Både ordinarie bromspedal och inch/broms pedal påverkar de inbyggda våta bromsarna.

Parkeringsbroms: Centralt monterad skivbroms, som verkar på alla fyra hjulen.

Hydraulsystem

Lastkännande hydraulsystem med variabelt flöde.

Opencentersystem med termostatreglerad hydrauloljekrets med integrerat kylsystem. Hydraulisk manöverventil: Servoreglerade, dubbelverkande manöverventiler i tre sektioner med tryckbegränsnings- och chockventiler.

1. Lyftfunktion / 2. Tiltfunktion / 3. Tredje hydraulfunktion för det hydrauliska redskapsfästet. Öppning, neutral och låsning. Förberedelse för användning av denna funktion för drivning av hydrauliska redskap finns som tillval. Hydrauloljefilter: Kombinerat sug- och returfilter med 10 µm filterinsats. Filtren kan bytas utan att hydrauloljetanken behöver tömmas.

Axialkolvpump:

	L40B	L45B
Flöde	106 l/min	106 l/min
Flöde vid motorvarvtal	2100 r/min	2100 r/min
Arbetsstryck	23 MPa	25 MPa

Styrssystem

Lastkännande hydraulisk styrning. Reklagrad midjestyning med ändlägesdämpning. Styrpump: kugghjulspump reglerad via en prioriteringsventil. Styr cylinder: två dubbelverkande cylindrar.

Styrning:

	L40B	L45B
Styrinkel	±40°	±40°

Styrpump:

	L40B	L45B
Flöde	43,5 l/min	43,5 l/min
Flöde vid motorvarvtal	2100 r/min	2100 r/min
Arbetsstryck	17 MPa	17 MPa

Linkage

	L40B	L45B
Lyftarmsystem	TP	TP
Lyftcylindrar	2	2
Tiltcylinder	1	1
Lyfttid (med last)	6,0 s	6,0 s
Sänktid (tom)	5,0 s	5,0 s
Tiptid	1,5 s	1,5 s
Återgångstid	1,8 s	1,8 s

Bullernivåer

L40B uppfyller bullerkraven för 2006 i EU:s maskindirektiv (2000/14/EG) på 102 dB(A) för denna maskinklass.

L45B uppfyller bullerkraven för 2006 i EU:s maskindirektiv (2000/14/EG) på 102 dB(A) för denna maskinklass.

SPECIFIKATIONER L40B

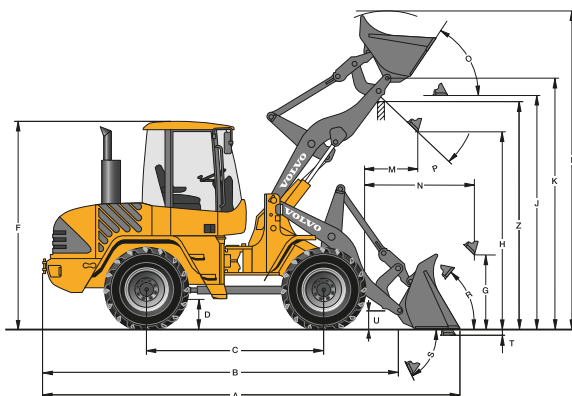
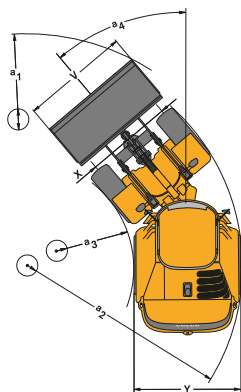

Data enligt typ av skopa		Standard		Lättmaterial		Kombi-	Högtipp-
L40B med TP-länkage, TPZ-redskapsfäste och 15.5-25 däck							
Volym (rågad)	m ³	1,3	1,4	1,6	2,0	1,1	2,0
Materialets densitet	kg/m ³	1800	1600	1400	1100	1900	900
Statisk tippplast, rakt (ISO / DIS)	kg	5450	5400	5300	5150	5150	4500
Statisk tippplast, full sväng 40° (ISO / DIS)	kg	4800	4750	4700	4550	4550	3950
Hydraulik max. lyftkapacitet	kN	70,0	69,0	68,0	65,5	67,0	57,0
Brytkraft	kN	66,0	62,5	57,5	47,5	70,5	-
A Total längd	mm	5795	5835	5910	6050	5740	6400
L Lyfthöjd, max	mm	4490	4550	4620	4740	4510	5490
V Skopbredd	mm	2250	2250	2250	2250	2250	2250
a1 Vändradie	mm	9520	9550	9590	9700	9500	9890
T Grävdjup	mm	165	165	165	160	150	155
H Tipp höjd, 45°	mm	2770	2745	2685	2550	2790	4010
M Räckvidd vid max. höjd	mm	800	825	870	995	720	1340
N Räckvidd, max	mm	1560	1585	1630	1755	1480	2440
Tjänstevikt	kg	7820	7830	7820	7860	8010	8290

L40B med TP-länkage och 15.5-25 däck	
B	4900 mm
C	2400 mm
D	415 mm
F	2930 mm
G	1080 mm TPZ QC
G	1020 mm TPV QC
J	3300 mm
K	3555 mm
O	57 °
P	45 °
R	50 °
S	68 °
U	255 mm
X	1760 mm
Y	2160 mm
Z	3240 mm TPZ QC
Z	3310 mm TPV QC
a2	4440 mm
a3	2220 mm
a4	±40 °

Data enligt typ av skopa		Standard		Lättmaterial		Kombi-	Högtipp-
L40B med TP-länkage, TPV-redskapsfäste och 15.5-25 däck							
Volym (rågad)	m ³	1,2	1,4	1,6	2,0	1,1	2,0
Materialets densitet	kg/m ³	1900	1600	1400	1100	1900	900
Statisk tippplast, rakt (ISO / DIS)	kg	5250	5200	5150	5000	4950	4200
Statisk tippplast, full sväng 40° (ISO / DIS)	kg	4650	4600	4550	4400	4350	3700
Hydraulik max. lyftkapacitet	kN	65,5	64,5	63,5	61,0	61,5	52,0
Brytkraft	kN	61,0	56,0	51,5	43,5	60,0	-
A Total längd	mm	5850	5930	6000	6190	5860	6530
L Lyfthöjd, max	mm	4520	4610	4680	4810	4540	5580
V Skopbredd	mm	2250	2250	2250	2250	2250	2250
a1 Vändradie	mm	9550	9590	9630	9750	9550	9990
T Grävdjup	mm	160	160	160	155	155	170
H Tipp höjd, 45°	mm	2740	2680	2620	2490	2690	4110
M Räckvidd vid max. höjd	mm	845	890	940	1060	805	1435
N Räckvidd, max	mm	1605	1650	1700	1820	1565	2570
Tjänstevikt	kg	7900	7930	7920	7960	8080	8390

Data med lastgaffel		TPZ	TPV
Tyngdpunkt 500 mm			
Tippplast, full sväng (ISO / DIS)	kg	4050	3750
Nyttolast enligt EN 474-3, 60/80 %	kg	2400/3200	2250/3000
Nyttolast 80 %, transportläge, 40° full sväng	kg	4000	3700

SPECIFIKATIONER L45B

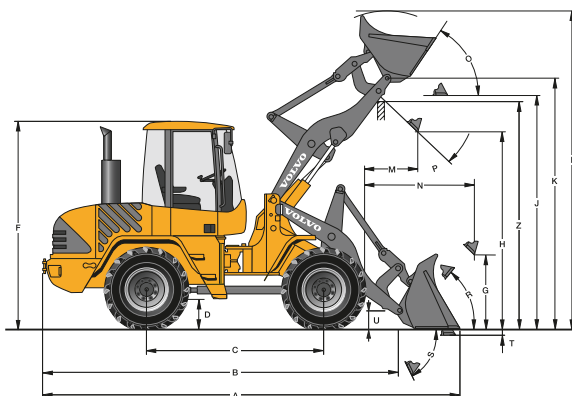
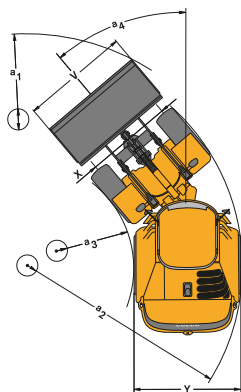

Data enligt typ av skopa		Standard		Lättmaterial		Kombi-	Högtipp-
L45B med TP-länkage, TPZ-redskapsfäste och 15.5-25 däck							
Volym (rågad)	m ³	1,5	1,6	2,0	2,5	1,3	2,3
Materialets densitet	kg/m ³	1800	1600	1300	900	1900	1000
Statisk tippplast, rakt (ISO / DIS)	kg	6200	6100	5900	5750	5800	5250
Statisk tippplast, full sväng 40° (ISO / DIS)	kg	5500	5400	5250	5100	5100	4650
Hydraulik max. lyftkapacitet	kN	77,0	75,5	73,5	71,5	72,5	64,5
Brytkraft	kN	66,0	63,0	49,5	43,5	60,5	-
A Total längd	mm	6000	6040	6230	6380	6080	6530
L Lyfthöjd, max	mm	4690	4725	4840	5050	4560	5710
V Skopbredd	mm	2250	2250	2250	2250	2250	2250
a1 Vändradie	mm	9735	9760	9880	9980	9780	10080
T Grävdjup	mm	200	200	195	195	190	195
H Tiphöjd, 45°	mm	2810	2780	2645	2535	2735	4110
M Räckvidd vid max. höjd	mm	830	860	990	1085	860	1330
N Räckvidd, max	mm	1650	1675	1805	1900	1675	2490
Tjänstevikt	kg	8330	8360	8340	8440	8510	8810

L45B med TP-länkage och 15.5-25 däck	
B	5030 mm
C	2450 mm
D	410 mm
F	2930 mm
G	1030 mm TPZ QC
G	970 mm TPV QC
J	3395 mm
K	3650 mm
O	57 °
P	45 °
R	50 °
S	68 °
U	255 mm
X	1760 mm
Y	2160 mm
Z	3330 mm TPZ QC
Z	3400 mm TPV QC
a2	4520 mm
a3	2270 mm
a4	±40°

Data enligt typ av skopa		Standard		Lättmaterial		Kombi-	Högtipp-
L45B med TP-länkage, TPV-redskapsfäste och 15.5-25 däck							
Volym (rågad)	m ³	1,4	1,6	2,0	2,5	1,2	2,3
Materialets densitet	kg/m ³	1800	1600	1200	900	1900	900
Statisk tippplast, rakt (ISO / DIS)	kg	5900	5800	5650	5500	5500	4900
Statisk tippplast, full sväng 40° (ISO / DIS)	kg	5250	5150	5000	4850	4850	4350
Hydraulik max. lyftkapacitet	kN	72,6	71,2	69,5	67,5	67,5	60,0
Brytkraft	kN	62,0	57,3	48,1	42,8	53,5	-
A Total längd	mm	6060	6130	6320	6470	6210	6660
L Lyfthöjd, max	mm	4700	4770	4900	5110	4620	6170
V Skopbredd	mm	2250	2250	2250	2250	2250	2250
a1 Vändradie	mm	9770	9820	9940	10040	9860	10100
T Grävdjup	mm	200	200	190	190	195	210
H Tiphöjd, 45°	mm	2780	2720	2580	2470	2640	4190
M Räckvidd vid max. höjd	mm	895	935	1060	1160	940	1430
N Räckvidd, max	mm	1710	1750	1875	1975	1760	2620
Tjänstevikt	kg	8400	8450	8430	8520	8620	8910

Data med lastgaffel		TPZ	TPV
Tyngdpunkt 500 mm			
Tippplast, full sväng (ISO / DIS)	kg	4630	4375
Nyttolast enligt EN 474-3, 60/80 %	kg	2750/3700	2625/3500
Nyttolast 80 %, transportläge, 40° full sväng	kg	4000	4000

STANDARDUTRUSTNING

Motor

Dieselmotor med direktinsprutning
Extra bränslefilter
Hjälp vid kallstart
Torrt luftfilter
Elsystem
Generator 55 A

Belysning

Huvudstrålkastare (halogen)
hel/halv/asymmetrisk
Arbetsbelysning (2 fram/1 höger bak)
Parkeringsljus
Baklyktor
Bromsljus
Körriktningsvisare
Varningsblinkers
Backljus
Hyttbelysning

Instrumentering & manöverreglage

Joystick
24 Volt-uttag för tillbehör
Signalhorn
Strömställare för varningsblinkers
Säkerhetsspär

Elektroniskt informationssystem

Analog information (dioder) för:
Bränslenivå
Motortemperatur
Oljans temperatur i
kraftöverföringssystemet
Belysta färgkodade symboler (dioder) för:
Färdriktning (framåt/bakåt)
Körriktningsvisare (vänster/höger)
Förvärmare
Helljus
Differentialspärrar
Upphängning för bom och skaft (tillval)
Manövrering av lastgaffel (tillval)
Belysta röda symboler (dioder) med
ljusignal för:
Parkeringsbroms
Igensättning av luftfilter

Oljans temperatur i
kraftöverföringssystemet
Motortemperatur
Motoroljetryck
Batteriladdning
Returfilter
Fjärrkontroll med symboler och integrerade
dioder för:
Parkeringsljus
Arbetsbelysning (fram/bak)
Vindrutetorkare (bak)
Roterande varningsljus (tillval)
Upphängning för bom och skaft på/av
(tillval)
Blockering och aktivering av Volvo
redskapsfäste (tillval)
Aktivering av joystick för ändring av
korrättning
Digital dioddisplay som aktiveras av dubbla
funktionstangenter för:
Införande och inhämtande av
driftsinformation
Funktionskontroll av stöldskydd

Drivlina

Hydrostatisk drivning
Manuellt tillkopplingsbara 100 %
differentialspärrar
Däck 15.5-25

Hydraulsystem

Lastkännande hydraulik
Axialkolvpump
Riktningventil med tre spolar
3:e hydraulkrets

Hyttens utsida

ROPS/FOPS-hytt med flexibel upphängning
Hyttan kan nås från båda sidor
Låsbara luckor
Tonat säkerhetsglas runtom
Vindrutetorkare (fram/bak)
Vindrutespolare (fram/bak)
Skjutfönster i vänster dörr
Dörrstopp
Utvändiga backspeglar (höger/vänster)

Hyttens insida

Förarsäte som kan justeras på fyra olika sätt
Inställningsbar rattstam
Säkerhetsbälte
Solskydd
Värmare med luftfilter och defroster
(fram/bak)
Hyttventilation
Förberedd för luftkonditionering (tillval)
Förvaringsutrymme i hytten

Arbetsutrustning

Automatisk skopavjämnaire
Hydrauliskt snabbkopplingsfäste för redskap

Kaross

Stötfångare och stänkskärmar (fram/bak)
Låsbar motorhuv
Låsbart lock till bränsletank
Vertikalt avgasutblås
Bogseranordning
Lyftöglor

Internationella standarder för maskiner och tillverkning

Kvalitet: DIN/ISO 9001
Säkerhet: CE - kriterier
Maskindirektivet 98/37/EG
ROPS ISO 3471
FOPS ISO 3449
Tjänstevikt ISO 7131
Tippplast / nyttolast: ISO / DIS 14397-1
EMC (Elektromagnetisk kompatibilitet)
89/336/EEG plus bilagor
Miljö: DIN/ISO 14001
Bullernivå enligt förordning: 2000/14/EG

EXTRAUTRUSTNING

Motorutrustning

Förvärmare
Förrenare till luftfilter (Turbo II)
Luftfilter av oljebadstyp
Filter för partiklar i avgaserna

Hydraulik

Hydraulanslutningar för
3:e hydraulkrets
4:e hydraulkrets

Hytt

Handgas
Handkrypventil
Luftkonditionering
Radio
Arbetsbelysning (1 bak till vänster)
Förarsäte med luftfjädring

Arbetsutrustning

Upphängning för bom och skaft
Redskapsfäste TPV

Miljö

Biologiskt nedbrytbar hydraulolja
Bullerskydd

Säkerhet

Stöldskyddssystem
Skyddsgaller för:
Huvudstrålkastare
Arbetsbelysning
Baklyktor
Roterande varningsljus
Akustisk backsignal



Volvos anläggningsmaskiner är speciella. De är designade och utformade på ett speciellt sätt och omfattas av ett unikt servicenätverk. Det speciella med Volvo är vår 170 år långa ingenjörskonst. En ingenjörskonst där vår miljö och de som verkligen använder maskinerna sätts i främsta ledet. Resultatet är säkra, bekväma och effektiva maskiner. Från vår mångåriga erfarenhet har det vuxit fram en bred maskinpark och ett globalt servicenät som hjälper dig att uträtta mer. Människor runt omkring i världen är stolta över att använda Volvo. Vi är stolta över det som gör Volvo speciellt – **More care. Built in.**



Alla produkter marknadsförs inte på samtliga marknader. Vi förbehåller oss rätt till ändringar i specifikation och utförande utan särskilt meddelande. Bilderna visar inte alltid maskin i standardutförande.

VOLVO

Construction Equipment

www.volvoce.com

Ref No. 12 2 430 5593
Printed in Sweden
Volvo, Belley

Swedish
2006.12
CWL