

Volvo Construction Equipment
Building Tomorrow



CARGADORAS DE RUEDAS EN APLICACIONES DE MANIPULACIÓN DE BLOQUES

L150H, L180H, L220H, L350H



BIENVENIDO A NUESTRO MUNDO

Bienvenido a un mundo de maquinaria líder en la industria. Un mundo en el que la imaginación, el trabajo intenso y la innovación tecnológica serán la guía hacia el desarrollo de un futuro más limpio, más inteligente y más conectado. Un mundo apoyado por los valores perdurables del Grupo Volvo. Un mundo de estabilidad, sostenibilidad e innovación. Un mundo en el que nuestros clientes son lo más importante.

Bienvenido al mundo de Volvo Construction Equipment – creemos que le va a gustar estar aquí.

Trabajando con más intensidad, con más inteligencia

Desde hace más de 180 años Volvo es pionera en el diseño y fabricación de máquinas que establecen un estándar de eficiencia, rendimiento y tiempo de explotación. En toda nuestra gama de excavadoras, cargadoras de ruedas y dúmperes articulados, nuestra reputación por la excelencia en ingeniería no tiene rival, lo que significa que, cualquier que sea su operación o aplicación, podemos ofrecerle una solución para la totalidad de su flota y ayudarle a alcanzar el éxito.

Basado en nuestra historia, Volvo Concept Lab continúa creando ideas avanzadas y conceptos innovadores, para asegurarnos de ofrecer a los clientes máquinas que trabajan más, que son más inteligentes, así como más duraderas.



Soluciones para usted

Nuestras máquinas líderes del sector son solo punto de partida de su relación con Volvo. Como su socio, hemos desarrollado una amplia variedad de soluciones adicionales para ayudarle a mejorar su tiempo de explotación, incrementar la productividad y reducir los costes.

Diseñados para su empresa

Estructurada en nueve bloques, nuestra gama de productos y servicios se ha diseñado para complementar el rendimiento de su máquina y aumentar su rentabilidad.

En pocas palabras, ofrecemos algunas de las mejores garantías y soluciones tecnológicas de la industria actual.

Allí cuando usted nos necesita

Ya se trate de productos nuevos o usados, nuestra red global de distribuidores y técnicos ofrece asistencia día y noche, incluyendo el monitorizado de máquinas y la disponibilidad de piezas de clase mundial. Es el fundamento de todo lo que ofrecen los Servicios Volvo, por lo que puede estar seguro de estar cubierto desde el principio.

CONSTRUYENDO EL MAÑANA



El paquete perfecto

Diseñadas para el trabajo

Las tareas especializadas requieren equipos especializados y, por esa razón, Volvo ofrece cargadoras de ruedas configuradas para cumplir con los requisitos únicos de una variedad de aplicaciones. Nuestras cargadoras de ruedas para aplicaciones específicas se diseñan y construyen para garantizar que obtendrá excelente resultados de acuerdo con las exigencias únicas del segmento en que trabaje.

Las opciones correctas de máquinas, neumáticos y accesorios se combinan para garantizar que nuestras cargadoras de ruedas adaptadas proporcionen la máxima seguridad y rendimiento. Al igual que con todos los productos de Volvo, puede confiar en el soporte integral y el respaldo de su distribuidor Volvo y las soluciones posventa de Volvo para toda la vida útil de su máquina.



Campeón de pesos pesados

Presentación del manipulador de bloques Volvo

Diseñadas a partir de décadas de experiencia en brindar soluciones para las industrias de extracción, minería y agregados, presentamos nuestra línea de cargadoras de ruedas Volvo, personalizadas para aplicaciones de manipulación de bloques. Nuestra gama de manipuladores de bloques combina nuestro amplio conocimiento con las informaciones recogidas de los clientes para crear una máquina que alcanza el desafío de este segmento demandante.

Desde la dificultad de elevar y transportar bloques de carga pesada todo el día, al suelo mojado, inclinado y rocoso, nuestras máquinas se han adaptado para brindar un rendimiento máximo en estas condiciones difíciles. Las cargadoras de ruedas Volvo resistentes se han configurado para obtener resultados óptimos en aplicaciones de manipulación de bloques; hora tras hora, un turno tras otro.

Construido para la explotación de canteras

Cada elemento de un manipulador de bloques Volvo se ha diseñado para que sea su socio perfecto en el trabajo en los exigentes entornos de las canteras. Desde el tren motriz, la articulación y el contrapeso, hasta los neumáticos, los implementos y la cabina, todo está diseñado para brindar un rendimiento duradero en las aplicaciones de manipulación de bloques.



Diseñados para durar

Especialmente adaptados para brindar un tiempo de trabajo y una fiabilidad sobresalientes, el bastidor de la máquina, el mecanismo del brazo de elevación y los neumáticos están diseñados para absorber esfuerzos de cargas altas y brindar una mayor solidez.

Un elevador de alta resistencia

El manipulador de bloques Volvo brinda una fuerza de elevación y estabilidad necesarias para transportar bloques que pesan hasta 50 toneladas. El contrapeso optimizado, los cilindros de elevación y el tren de transmisión Volvo, se combinan para ofrecer una capacidad de carga de vertido superior, una alta fuerza de arrastre y una excelente tracción. El convertidor de par con bloqueo reduce los tiempos de ciclos y el consumo de combustible, y también puede confiar en el sistema de frenos Volvo.





Una máquina versátil

El manipulador de bloques Volvo altamente compacto y ágil incorpora un saliente corto para una maniobrabilidad mejorada en entornos con limitaciones de espacio. El ángulo para bascular hacia atrás mantiene la carga cerca del eje delantero en la posición de transporte, lo que le permite a la máquina transportar cargas más pesadas. Además, con el portaimplementos Volvo puede cambiar entre las herramientas de trabajo en segundos y garantizar la máxima capacidad de carga de vertido.

Producción con el máximo confort

Diseñada para mantener frescos a los operadores y que tengan las mejores condiciones de trabajo, la prestigiosa cabina Volvo ofrece un entorno tranquilo y espacioso, con configuraciones ajustables para el operador. El exclusivo sistema de filtración de la cabina Volvo, que hace circular el 90% del aire de la cabina mediante el filtro principal, proporciona una calidad del aire sobresaliente. Para administrar los bloques de forma eficiente, el CDC (Comfort Drive Control) permite a los operadores conducir la máquina desde una sola palanca.

La seguridad es lo primero

El manipulador de bloques continúa con la reputación de Volvo como líder en seguridad de la industria. Las características principales incluyen la cabina con certificación ROPS/FOPS, el indicador de cinturón de seguridad externo, las superficies antideslizantes, las barandillas de alta visibilidad y un mantenimiento simple.



Manipulador de bloques L350H

Versión estándar y para trabajos pesados

Brazo de elevación de barra en Z con sellado doble en cada pasador

Cilindros de elevación más grandes

Presión hidráulica aumentada para una mayor capacidad de elevación; versión para trabajos pesados

Excelente ángulo para bascular hacia atrás, hasta 44°

Portaimplementos, conexión a la gama de implementos Volvo

Convertidor de par con bloqueo

Tren motriz Volvo con alta fuerza de arrastre, control de fuerza de arrastre

Los ejes están refrigerados por circulación de aceite forzada



CDC, dirección por palancas

Indicador de cinturón de seguridad externo

Ventilador de enfriamiento reversible

Saliente corto

Contrapeso de manipulación de bloques; estándar o para trabajos pesados

Llantas de alta resistencia

Indicadores de desgaste de freno

Resistente bastidor y articulación central

Muñones del eje sin mantenimiento



"El manipulador de bloques L350H de Volvo sin duda ha cumplido nuestras expectativas. La potencia es increíble y, con respecto al combustible, consume menos que otras de nuestras máquinas. El freno de motor, para transportar cuesta abajo bloques de mármol pesados, es también un verdadero valor añadido".
Ottavio Baisi, Presidente, COOPERATIVA APUANA MARMI, Italia

Manipuladores de bloques L150H, L180H, L220H

Cabina abatible

Cilindros de elevación más grandes

Cinemática TP con sellado doble en cada pasador

Excelente ángulo para bascular hacia atrás, hasta 44°



Portaimplementos, conexión a la gama de implementos Volvo

Bloqueos del diferencial 100% en los ejes delanteros

Tren motriz Volvo con alta fuerza de arrastre, control de fuerza de arrastre

Los ejes están refrigerados por circulación de aceite forzada

CDC, dirección por palancas

Indicador de cinturón de seguridad externo

Ventilador de enfriamiento reversible

Saliente corto

Contrapeso de manipulación de bloques

Indicadores de desgaste de freno

Convertidor de par con bloqueo

Muñones del eje sin mantenimiento

Resistente bastidor y articulación central



“Transportar bloques de 27 toneladas desde la cantera al área de carga no es un problema con la L220H”.
Giuseppe Sanna, Director de producción, MARMÍ DAINO REAL, Italia

Haga más

Solamente utilizando implementos Volvo puede estar seguro de obtener el mayor rendimiento de su maquina Volvo en cuanto a eficiencia de combustible y fuerzas óptimas de elevación y arranque. Volvo ofrece una gama completa de implementos diseñados para proporcionar una durabilidad excepcional en entornos de canteras.

Se puede obtener más información en el folleto Implementos, o en la Herramienta selectora de implementos, disponible para IOS en App store, y para Android en Play Store y China Android Store.

Púa del martillo



Rastrillo



Cuchara para rocas - Perfil redondeado o filo recto



Horquilla para piedra



Horquilla para bloques



Cuchara de manipulador de bloques



El diseño se aplica al modelo L350H

Soporte de sujeción

Presentado por primera vez por Volvo en 1954, el portaimplementos norma ISO permite un intercambio rápido, fácil y seguro entre implementos.

Implementos fabricados a medida

Cuando su operación requiere un diseño de implementos exclusivo, un implemento a medida podría ser la respuesta. Reciba asistencia y asesoramiento personalizado de su distribuidor Volvo y nuestro especialista en implementos para ayudarle a definir la especificación de implemento correcta para usted.



“La versatilidad de la Volvo L220H ofrece muchas ventajas. Podemos trabajar con horquillas para transportar los bloques de mármol o con una cuchara para roca para limpiar la cantera y el acoplador de enganche rápido permite cambiar los implementos en cuestión de segundos”.

Ciente de Cerdeña, Italia

Configurados para el éxito

Los manipuladores de bloques Volvo incluyen todas las características y funciones presentes en una cargadora de ruedas Volvo estándar, en combinación con el equipamiento especializado necesario para manipular bloques con éxito. Además del paquete de manipulación de bloques, podemos ofrecer otras opciones también beneficiosas en esta aplicación.

- * Incluido en la configuración de máquina estándar
- Incluido en el paquete de manipulación de bloques
- o Equipo opcional

	MANIPULADORES DE BLOQUES VOLVO				
	L150H	L180H	L220H	L350H	
				Uso general	Trabajos pesados
Cilindro de elevación de manipulador de bloques				•	•
Capacidad de elevación adicional del manipulador de bloques					•
Contrapeso de manipulación de bloques	•	•	•	•	
Contrapeso de manipulación de bloques, trabajos pesados					•
Ventilador de enfriamiento reversible	•	•	•	•	•
SopORTE de sujeción	•	•	•	•	•
Bloqueo de accesorio separado	•	•	•	•	•
Indicador de cinturón de seguridad externo	o	o	o	o	o
Sistema de suspensión de la pluma	o	o	o	o	o
CDC (Comfort Drive Control)	o	o	o	•*	•*
Sistema de lubricación	o	o	o	o	o
Bomba de recarga para grasa en el sistema de lubricación	o	o	o	o	o
Sistema de lubricación para portaimplementos	o	o	o	o	o
Freno de motor (aplica a máquinas de Fase V)				o	o
Refrigeración de aceite externa para ejes y frenos	o	o	o	o	o



“Desde el momento en que el operador cierra la puerta de la cabina, prácticamente no puede oír el motor, lo que le permite concentrarse realmente en su trabajo”.

Pierre Laplace, CEO de SAS CARRIERES LAPLACE, Francia

Especificaciones

Los gráficos siguientes muestran la carga de volteo y la fuerza de elevación frente de altura del bulón.

La carga nominal máxima se debe calcular de conformidad con ISO 14397-1, que está basada en los siguientes criterios:

- Velocidad de la máquina inferior a 2 km/h
- Máquina en posición recta hacia adelante.
- Carga retraída
- Carga elevada al brazo de momento máximo (alcance máximo)
- Centro de gravedad de carga en X: 900 mm e Y: 800 mm
- Utilización de carga de volteo máxima al 80%

*L150H

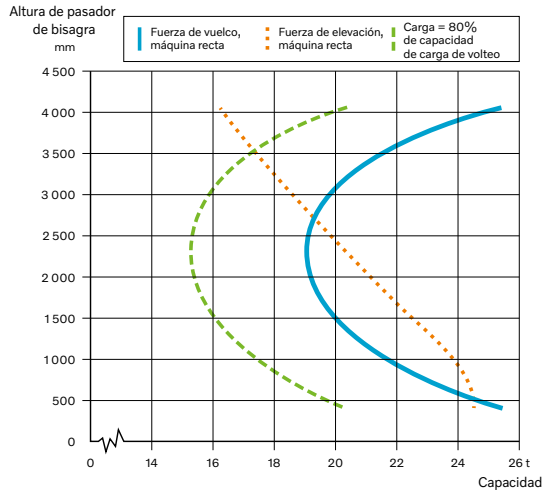

*L180H

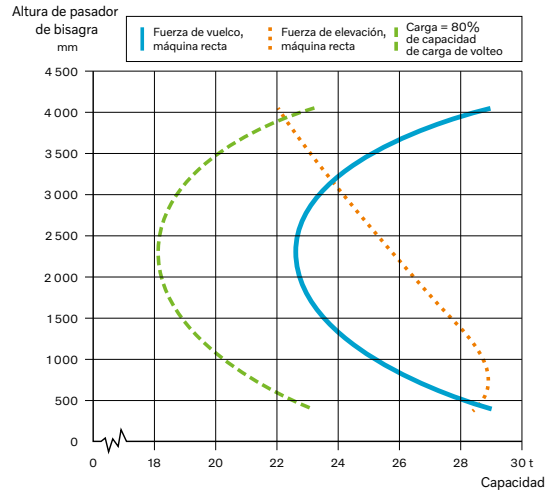

*L220H

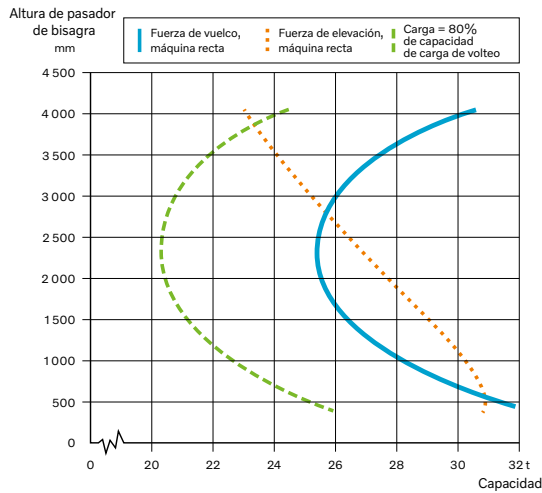

**L350H Uso general

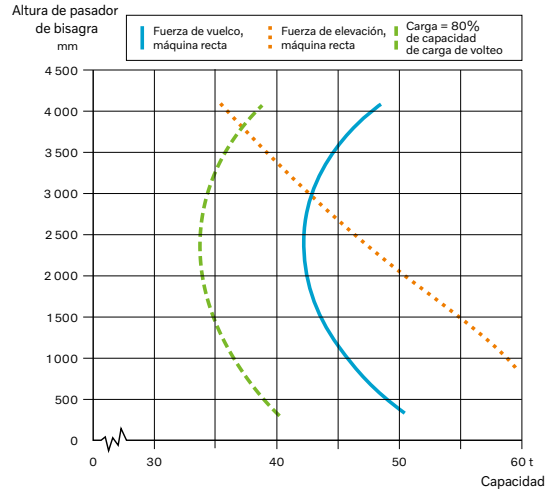

**L350H Trabajos pesados

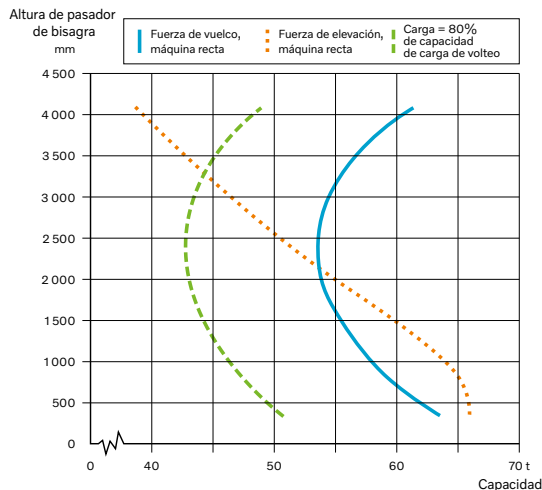

*Equipado contrapeso para manipulación de bloques y neumáticos L5.

** Manipulador de bloques L350H HD: la capacidad de carga de la máquina supera la carga máxima permitida para las dimensiones de los neumáticos actuales.

Los neumáticos disponibles de fábrica son 875/65 R33**, aprobados para una carga de trabajo de 38 t.

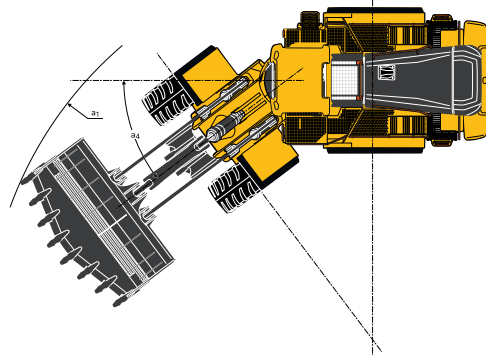
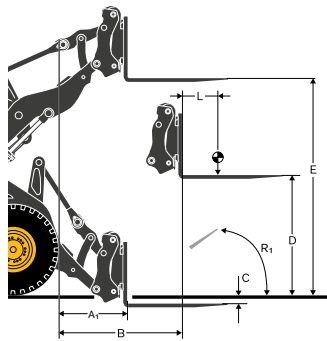
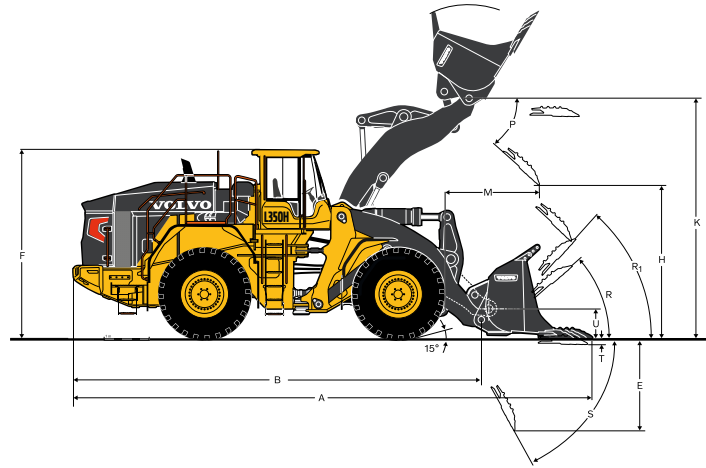

Equipada con horquillas para bloques		L150H	L180H	L220H	L350H Uso general	L350H Trabajos pesados
	Longitud total	mm	9 125	9 260	9 615	11 320
A ₁	Alcance con elevación mín.	mm	970	1 065	1 140	1 180
B	Alcance en posición de volteo	mm	1 740	1 830	1 905	2 035
C	Altura con elevación mín.	mm	-36	11	-18	132
D	Altura en posición de volteo	mm	2 020	2 010	2 090	2 285
E	Altura con elevación máx.	mm	4 050	4 180	4 370	4 650
L	Distancia de centro de carga	mm	900	900	900	900
R ₁	Ángulo para bascular hacia atrás máx. en posición de transporte	°	39	39	38	37
	Contrapeso opcional	kg	1 140	1 140	1 515	2 425
	Peso operativo (sin carga)	kg	26 230	28 830	34 040	53 220

Equipada con cuchara para roca de perfil redondeado		Pasador en 3,5 m ³	Gancho en 4,2 m ³	Gancho en 4,5 m ³	Gancho en 6,3 m ³	Gancho en 6,3 m ³
A	Longitud total	mm	8 880	9 290	9 755	11 710
a ₁	Círculo de separación	mm	15 040	15 280	16 130	18 770
a ₄	Ángulo de articulación máx.	°	37	37	37	37
B	Longitud total sin cuchara/portaimplementos	mm	7 060	7 200	7 490	9 135
E	Profundidad de excavación, descarga máx. (S)	mm	480	1 770	1 875	2 150
H	Separación de descarga	mm	2 840	2 810	2 920	3 080
K	Altura de brazo de elevación máx.	mm	4 370	4 500	4 690	5 075
M	Alcance de descarga	mm	1 415	1 590	1 800	2 540
P	Ángulo de descarga hacia adelante máx. posible en K (HPH máx.)	°	49.5	49.5	43	47
R	Ángulo para bascular hacia atrás máx. al nivel del suelo	°	44.5	44.5	43	41
R ₁	Ángulo para bascular hacia atrás máx. en posición de transporte	°	47	47	45.5	44.5
S	Ángulo de descarga hacia adelante máx. en la posición de brazo de elevación más baja	°	65	71	65.5	63
T	Profundidad de excavación	mm	75	130	120	140
U	Altura de bulón de bisagra en posición de transporte	mm	530	530	555	623
	Ancho de cuchara	mm	3 230	3 230	3 430	3 960
	Peso operativo (sin carga)	kg	26 660	29 870	35 340	56 230

Más que máquinas

Diseñar máquinas que ofrezcan resultados sobresalientes es solo el inicio de cómo apoyamos su trabajo. Como su socio, estamos aquí para ayudarle con cada uno de los aspectos de su maquinaria Volvo: su uso mantenimiento y financiación, incluso su venta. Nuestra gama de servicios se ha diseñado para complementar el rendimiento de su máquina y aumentar su rentabilidad.



Piezas originales Volvo

Mantenga la productividad y el tiempo de máquina disponible con nuestra gama de repuestos fácilmente disponibles, probados y aprobados – todo respaldado por la garantía de Volvo. Los repuestos originales Volvo son la única forma de proteger su inversión, prolongar la vida útil de la máquina y disfrutar de un rendimiento sin fecha de caducidad.

Volvo ACTIVE CARE

Maximice el tiempo de trabajo de la máquina y reduzca los costes con Volvo ACTIVE CARE. Utilizando los datos de CareTrack, el servicio inteligente proporciona monitorizado de la máquina día y noche, así como informes de cliente, para ayudar a tomar acciones de mantenimiento predictivo y preventivo.



“Todas las piezas utilizadas para el servicio y la reparación son repuestos originales de Volvo, lo que tiene como resultado la eficiencia y el bajo consumo de combustible de la máquina”.

Joseph Titus Glover, CEO, JUSTMOH GROUP, Ghana



Contratos de reparación y mantenimiento

Manténgase al día con los servicios planificados y mantenga su activo cubierto con nuestra gama de opciones flexibles de mantenimiento y reparación.

Servicios Financieros

Volvo conoce las finanzas de las empresas y nuestro equipo de expertos se dedica a ayudarle a alcanzar el éxito. Con soluciones flexibles de seguro y financieras, podemos ayudar a expandir y proteger su negocio. Desde una sola unidad hasta una flota completa, nueva o usada, crearemos una solución a medida para sus necesidades.



*"Un aspecto clave para nosotros es la cobertura del distribuidor a lo largo de Italia y hemos desarrollado excelentes relaciones con los técnicos y el personal de Volvo".
Ottavio Baisi, Presidente, COOPERATIVA APUANA MARMI, Italia*





Todo queda en familia

Además de las cargadoras de ruedas, a Volvo le enorgullece ofrecer una gama de productos de soluciones para industrias de canteras, minería y áridos. En toda nuestra línea de maquinarias, estamos comprometidos a producir máquinas que proporcionen resultados sobresalientes en la manipulación de bloques.



“Con la cargadora de ruedas de manipulación de bloques L350H y la excavadora de 40 toneladas de Volvo, hemos podido mejorar significativamente la calidad de nuestro trabajo”.

Emilio Buonasera, Vicepresidente, LUANA MARMI, Italia

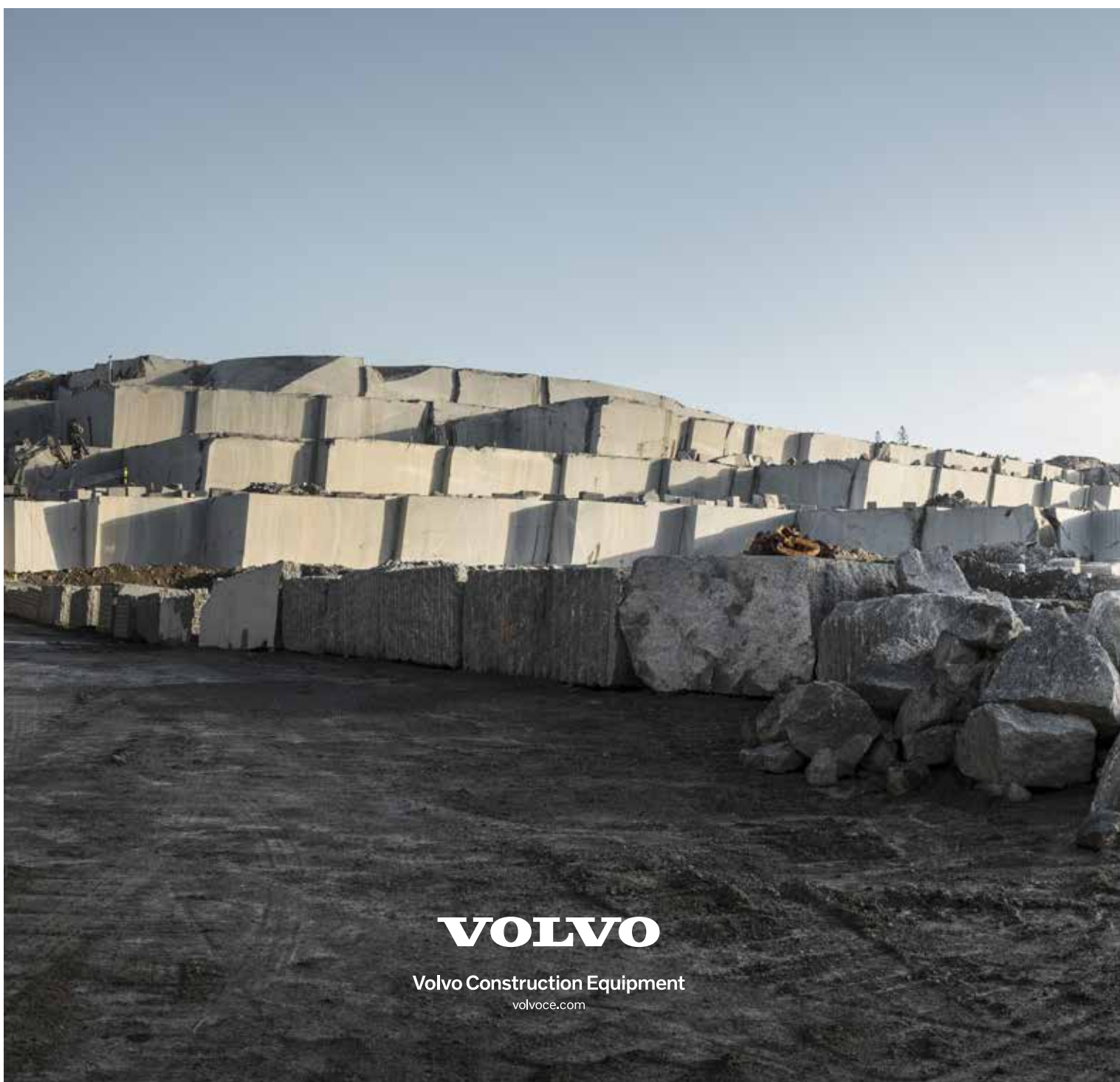

VOLVO

Volvo Construction Equipment
volvoce.com